

Công nghệ

9



CẮT MAY



Công nghệ

9

Cắt may

(Tái bản lần thứ chín)

Bản quyền thuộc Nhà xuất bản Giáo dục Việt Nam - Bộ Giáo dục và Đào tạo

02-2018/CXBIPH/365-932/GD

Mã số : 2H928T8

LỜI NÓI ĐẦU

Mặc là một trong những nhu cầu thiết yếu của đời sống con người. Mặc là để bảo vệ cơ thể tránh tác hại của môi trường và để làm đẹp cho con người, góp phần làm đẹp cho xã hội. Cùng với sự phát triển của xã hội loài người và sự phát triển của khoa học và công nghệ, ngành Dệt may đã không ngừng phát triển, sản xuất được các sản phẩm may mặc đa dạng, phong phú về chủng loại, kiểu dáng, mẫu mã... đáp ứng nhu cầu may mặc của nhân dân và nhu cầu xuất khẩu.

Sách giáo khoa Công nghệ 9 - Cắt may, được biên soạn theo chương trình môđun Cắt may thuộc phân môn Kinh tế gia đình. Chương trình này được biên soạn nối tiếp và phát triển chương trình Công nghệ 6 về “May mặc trong gia đình”. Ở lớp sáu, học sinh đã được trang bị một số kiến thức về vải may mặc, lựa chọn, sử dụng và bảo quản trang phục để các em biết cách mặc hợp lí, bảo đảm tính thẩm mỹ và tiết kiệm.

Trong chương trình lớp chín, các em sẽ được học những kiến thức và kĩ năng tối thiểu về vật liệu, dụng cụ cắt may, sử dụng và bảo quản máy may, quy trình cắt may... để tạo sản phẩm, giúp các em làm quen với nghề cắt may.

Sách giáo khoa Công nghệ 9 - Cắt may được biên soạn chủ yếu là các bài thực hành. Dưới sự hướng dẫn và thao tác mẫu của giáo viên, các em cần tích cực chủ động trong học tập, rèn luyện tác phong làm việc khoa học, theo quy trình công nghệ để cắt may được áo, quần đạt yêu cầu kĩ thuật và yêu cầu thẩm mỹ. Có được một số kiến thức và kĩ năng cơ bản của nghề cắt may, các em sẽ chọn mua được hàng may sẵn phù hợp, đảm bảo chất lượng ; có thể tự may cho mình hoặc người thân bộ quần áo vừa ý. Đối với một số em, có thể đây là bước đầu của nghề nghiệp trong tương lai. Nghề cắt may đang có triển vọng to lớn !

CÁC TÁC GIẢ

Nghề Cắt may

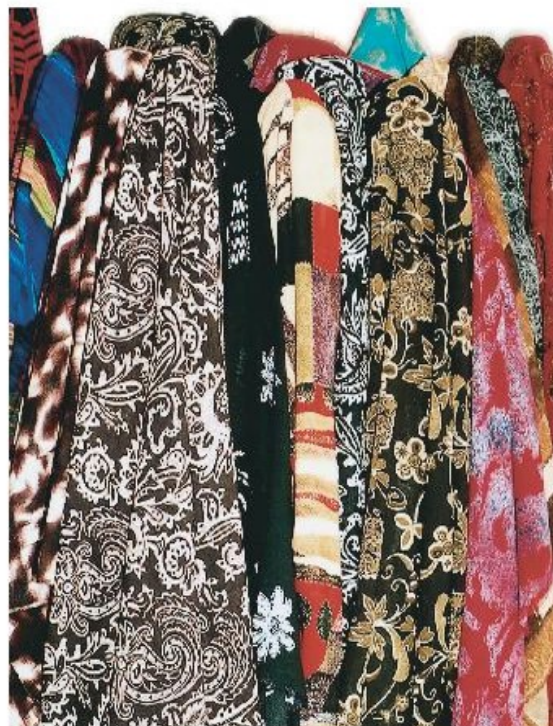

GIỚI THIỆU NGHỀ CẮT MAY

- Biết được vai trò, vị trí của nghề cắt may, những đặc điểm và yêu cầu của nghề này đối với người lao động ; triển vọng của nghề.
- Yêu thích học nghề cắt may để vận dụng vào cuộc sống.

I - VAI TRÒ, VỊ TRÍ CỦA NGHỀ CẮT MAY

1. Vai trò, vị trí

Mặc là một trong những nhu cầu thiết yếu của đời sống con người. Kinh tế càng phát triển, mức sống được nâng lên thì nhu cầu về may mặc ngày càng tăng không chỉ về số lượng, chất lượng mà cả về thẩm mỹ và thời trang.

Cắt may là một nghề có vị trí quan trọng trong sản xuất, đời sống và trong nền kinh tế quốc dân. Nghề cắt may có nhiệm vụ sản xuất các sản phẩm may mặc như các loại áo, quần, các loại sản phẩm bằng vải dùng trong gia đình..., phục vụ nhu cầu về mặc của nhân dân và sản xuất hàng xuất khẩu.

Nghề cắt may thu hút nhiều lao động làm việc trong các công ti may lớn và cũng là nghề phù hợp với kinh tế gia đình.

Nhớ lại kiến thức đã học ở lớp sáu, em hãy nêu chức năng của trang phục, sự đa dạng, phong phú của trang phục và đồ dùng bằng vải trong gia đình.

- Trang phục có chức năng :
- Có rất nhiều loại trang phục :
- Các đồ dùng bằng vải trong gia đình gồm có :

2. Sản xuất hàng may mặc

Áo quần và hàng may mặc nói chung, được tổ chức sản xuất theo hai hệ thống : hệ thống may sẵn và hệ thống may đo.



Hình 1. Cửa hàng may đo



Hình 2. Cửa hàng bán áo quần may sẵn

Em hãy nêu những hiểu biết của mình về đặc điểm, ưu, nhược điểm của may đo và may sẵn trong nhóm học tập, sau đó điền tiếp kết quả thảo luận nhóm vào vở theo bảng 1 sau đây :

Bảng 1

	MAY ĐO	MAY SẴN
Hình thức sản xuất	May đơn chiếc	May hàng loạt
Kích thước sản phẩm	Theo số đo của từng người	
Công cụ sản xuất		
Cơ sở sản xuất		
Ưu điểm		
Nhược điểm		

Hiện nay, do nhu cầu may mặc ngày càng tăng nên cả hai hệ thống may đo và may sẵn đều phát triển ở mọi miền trên đất nước ta. Làm nghề may là góp phần đáp ứng nhu cầu của gia đình, xã hội về may mặc và tăng thu nhập gia đình.

II - ĐẶC ĐIỂM VÀ YÊU CẦU CỦA NGHỀ

1. Đặc điểm của nghề

a) Đối tượng lao động

Đó là các vật liệu may như các loại vải được dệt bằng sợi thiên nhiên, sợi hoá học, sợi pha ; lông thú, da, vải giả da... và các phụ liệu như chỉ, vải dệm, đăngten, rubăng, khuy, khoá...

b) Nội dung lao động

Thực hiện các công việc như vẽ và cắt các chi tiết của sản phẩm, may ráp các chi tiết và hoàn thiện sản phẩm để sản xuất được nhiều sản phẩm may mặc chất lượng cao, hình thức đẹp, đa dạng phong phú về thể loại, mẫu mã, giá thành hợp lí, phù hợp với thị hiếu người tiêu dùng.

c) Công cụ lao động

* Máy may và máy chuyên dùng

- Có nhiều loại máy may :
- + Máy may đạp chân, máy may chạy điện gia dụng là công cụ thường dùng trong gia đình và cơ sở sản xuất nhỏ ;
- + Máy may công nghiệp (h.3a).
- Máy chuyên dùng : máy cắt (h.3b, c), máy vắt sổ, máy đính khuy, thùa khuyết, máy vừa vắt sổ, vừa may (h.3d).

* Các dụng cụ để đo, vẽ, cắt, là (ủi)...

Nhờ có sự phát triển của khoa học và công nghệ mà công cụ lao động của nghề cắt may ngày càng được hoàn thiện, giúp người lao động làm việc nhẹ nhàng, năng suất cao hơn ; sản phẩm ngày càng có chất lượng cao, đạt yêu cầu kỹ thuật và thẩm mỹ.



a)



b)



c)



d)

Hình 3. Máy may công nghiệp và máy chuyên dùng :

a) Máy may một kim tự động cắt chỉ ;
b) Máy cắt cầm tay ;

c) Máy cắt vải viền tự động ;
d) Máy vừa vắt sổ, vừa may.

d) Điều kiện lao động

Do đặc thù của nghề nghiệp, người thợ may phải tiếp xúc với bụi vải, tiếng ồn của máy may, mô-tơ điện... Vì vậy, nơi làm việc cần có hệ thống chiếu sáng tốt (tối thiểu 300 lux), có thiết bị thông gió tạo môi trường thông thoáng, để chịu để bảo vệ sức khoẻ người lao động.



Hình 4. Phân xưởng may công nghiệp

Theo em, để đảm bảo sức khoẻ cho người lao động, cần chú ý những vấn đề gì về an toàn lao động ?

e) Sản phẩm lao động

Em hãy nêu tên những sản phẩm mà nghề cắt may sản xuất phục vụ cho :

- Nhu cầu may mặc trong nước :
- Nhu cầu xuất khẩu :

2. Yêu cầu của nghề

a) Người thợ cắt may những sản phẩm thông thường cần có trình độ văn hoá nhất định, có những hiểu biết về vật liệu, dụng cụ, thiết bị may, kỹ thuật cắt may và thẩm mỹ may mặc ; có kỹ năng cắt may thành thạo một số loại sản phẩm thông dụng như áo quần trẻ em, áo quần nam, nữ, váy đầm...

Người thợ cắt may hàng cao cấp, nhà tạo mẫu thời trang... cần được đào tạo qua những lớp chuyên môn hoặc trường Dạy nghề, Trung cấp kỹ thuật, Cao đẳng, Đại học.

b) Yêu nghề, có tính cần cù, tỉ mỉ, bàn tay khéo léo, có khiếu thẩm mỹ và óc sáng tạo.

c) Luôn học hỏi để có những hiểu biết về công nghệ may tiên tiến và thời trang.

III - TRIỂN VỌNG CỦA NGHỀ

Em hãy giải thích vì sao nói ngành Dệt may Việt Nam có triển vọng phát triển rất to lớn ?

Kinh tế phát triển, mức sống được nâng lên, nhu cầu về may mặc của nhân dân ngày càng lớn. Mặc đẹp vừa là nhu cầu của mỗi người, vừa là thể hiện trình độ văn minh của một dân tộc.

Người thợ Việt Nam khéo tay, cần cù, có kinh nghiệm của ngành, nghề truyền thống, kết hợp với công nghệ tiên tiến nên đã sản xuất được những mặt hàng có chất lượng cao, giá thành hợp lí, được khách hàng quốc tế ưa chuộng.

Người có năng khiếu và yêu thích nghề cắt may có thể học nghề cắt may để phục vụ nhu cầu may mặc của gia đình và tiếp tục học lên để trở thành thợ may giỏi, kĩ thuật viên giỏi, kĩ sư, nhà tạo mẫu thời trang. Triển vọng của nghề cắt may là rất to lớn.

Ghi nhớ

- *Nghề cắt may có nhiệm vụ sản xuất các sản phẩm may mặc phục vụ nhu cầu trong nước và xuất khẩu ; phù hợp với kinh tế gia đình và có triển vọng to lớn.*
- *Học nghề cắt may để có những kiến thức và kĩ năng về may mặc, từ đó vận dụng trong cuộc sống gia đình.*

CÂU HỎI

1. Vì sao nghề cắt may có vai trò quan trọng đối với đời sống và nền kinh tế quốc dân ?
2. Hãy nêu đặc điểm của nghề cắt may.
3. Để làm được nghề cắt may, người thợ may cần có những năng lực và phẩm chất gì ?

Bài 2

VẬT LIỆU VÀ DỒNG CỖ CÔT MAY

- Biết cách phân loại vải dựa theo nguồn gốc và kiểu dệt, các phụ liệu cần thiết của nghề cắt may.
- Biết cách sử dụng và bảo quản dụng cụ cắt may đúng kĩ thuật.

I - VẬT LIỆU MAY

Vật liệu may gồm các loại vải và phụ liệu dùng để may áo, quần và các sản phẩm may mặc khác.

1. Các loại vải

Có thể phân loại vải dựa trên cơ sở nào ?

a) Phân loại vải dựa theo nguồn gốc sợi dệt

Dựa vào kiến thức đã học ở lớp sáu và nguồn gốc sợi dệt (h.5), em hãy kể tên các loại vải chính dùng để may trang phục.

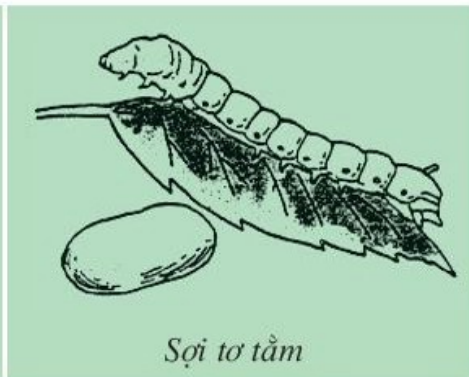

a)



Hình 5

Nguồn gốc sợi dệt :

a) Sợi thiên nhiên ;

b) Sợi hoá học.

b) Phân loại vải dựa theo kiểu dệt

* *Vải dệt thoi* : hình thành do hai hệ thống sợi dọc và sợi ngang đan liên kết với nhau theo một quy luật nhất định như kiểu dệt vân điểm : vải phin, pôpolin (h.6a) ; theo kiểu dệt vân chéo : lụa chéo, kaki... (h.6b).

* *Vải dệt kim* : hình thành từ một hoặc nhiều hệ thống sợi đan ngang hoặc đan dọc thành vải nhờ kim tạo vòng sợi.

– Vải đan ngang theo kiểu dệt trơn (h.7a) : mỗi hàng vòng do một sợi tạo nên ; vòng nọ nối tiếp vòng kia.

– Vải đan dọc theo kiểu dệt trico (h.7b) : mỗi hàng vòng do nhiều hệ thống sợi tạo nên ; trên mỗi hàng, mỗi sợi chỉ tạo một vòng sợi.

Ngoài hai loại vải trên còn có loại vải không dệt như vải “nỉ”, được tạo thành bằng cách nén nguyên liệu dưới nhiệt độ và áp suất cao.

Em hãy quan sát một số mẫu vải dệt kim để nhận biết kiểu dệt.

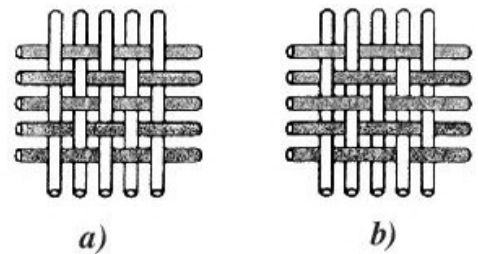

Hình 6. Một số kiểu dệt thoi :
a) Kiểu dệt vân điểm ;
b) Kiểu dệt vân chéo.

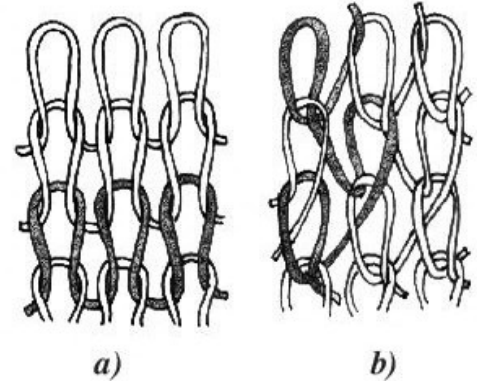

Hình 7. Một số kiểu dệt kim :
a) Kiểu dệt trơn ; b) Kiểu dệt trico.

2. Phụ liệu

Dựa vào gợi ý ở hình 8, kết hợp với hiểu biết của bản thân, em hãy nêu tên những phụ liệu cần thiết dùng trong may mặc.

- Vật liệu liên kết : chỉ,.....
- Vật liệu để gài :
- Vật liệu dụng :
- Vật liệu trang trí :



Hình 8
Phụ liệu nghề may

II - DỤNG CỤ CẮT MAY

1. Các loại dụng cụ cắt may



Hình 9. Dụng cụ cắt may

Hãy quan sát hình 9 và ghi tên các loại dụng cụ cắt may vào bảng 2.

Bảng 2 DỤNG CỤ CẮT MAY

Dụng cụ đo	
Dụng cụ vẽ, sang dấu	
Dụng cụ cắt	
Dụng cụ khâu tay	
Dụng cụ là (ủi)	

2. Bảo quản dụng cụ cắt may

Cần bảo quản dụng cụ cắt may cẩn thận, đặt ở nơi quy định để sử dụng tốt và bảo đảm an toàn lao động.

Theo em, cần bảo quản từng loại dụng cụ cắt may như thế nào ?

* Dụng cụ đo :

- Thước gỗ đẹp : Giữ thước thật thẳng ; tránh làm rơi, thước dễ bị mẻ, gãy.
- Thước dây : dùng xong treo ở nơi quy định ; tránh làm thước bị xoắn dẫn do nóng, ẩm.

* Dụng cụ vẽ, sang dấu :

* Dụng cụ cắt :

* Dụng cụ khâu tay :

* Dụng cụ là (ủi) :

Ghi nhớ

- *Vật liệu may bao gồm các loại vải và các phụ liệu. Cần lựa chọn vải và phụ liệu may phù hợp với kiểu trang phục và bảo quản đúng kĩ thuật.*
- *Cần lựa chọn dụng cụ cắt may có chất lượng tốt, bảo quản cẩn thận để sử dụng chúng có hiệu quả.*

CÂU HỎI

1. Hãy kể tên các loại vải dựa theo nguồn gốc và kiểu dệt vải.
2. Vì sao vải dệt kim bằng sợi bông phù hợp với việc may áo, quần trẻ em và may đồ lót ?
3. Hãy kể tên và nêu công dụng của các phụ liệu nghề may.
4. Trong may mặc gia đình, cần có những dụng cụ cắt may gì ?

M - Y MAY

- Nhận biết được các bộ phận chính của máy may, các bộ phận tham gia vào quá trình tạo mũi may.
- Sử dụng và bảo dưỡng máy may theo quy trình.

Máy may là thiết bị dùng để may, ráp các chi tiết bán thành phẩm từ vải, tạo nên sản phẩm may mặc. Có nhiều loại máy may. Trong gia đình thường sử dụng máy may đạp chân hoặc máy may chạy điện.

I - CẤU TẠO CHUNG CỦA MÁY MAY

Hãy quan sát máy may trên hình 10, 11 và nêu các bộ phận chính của máy may đạp chân và máy may chạy điện.

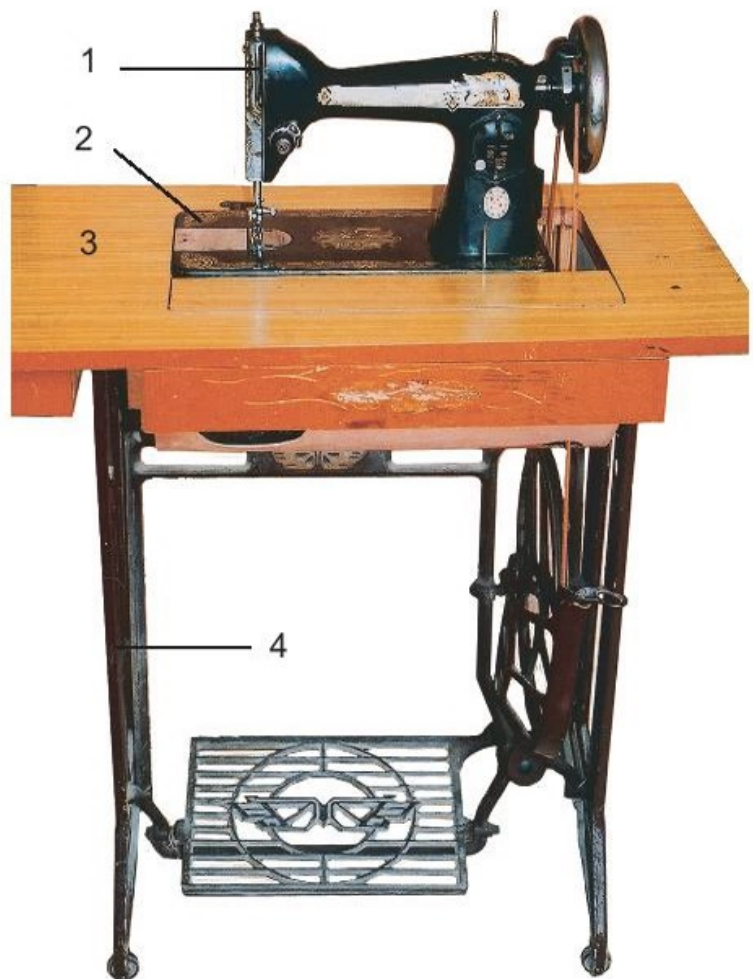

Hình 10. Máy may đạp chân :

1. Đầu máy ;
2. Bộ máy ;
3. Bàn máy ;
4. Chân máy.

1. Các bộ phận chính

a) Máy may đạp chân (h.10)

* **Đầu máy** : có vỏ bằng gang, chứa các bộ phận chuyển động như trục khuỷu, thanh truyền (tay biên), cam, bánh xe nhỏ (bánh đà nhỏ), cánh tay đòn, trục kim.

* **Bệ máy** : gắn với đầu máy bằng bulông hay chốt ; trên bệ máy có khoảng trống để lắp mặt nhật, mặt nguyệt ; dưới bệ máy đặt trục ổ chao, ổ chao, trục nâng bàn đẩy vải.

* **Bàn máy** : gắn với bệ máy bằng bản lề.

* **Chân máy** : có bàn đạp, tay biên nối bánh xe với bàn đạp. Dây curoa nối bánh xe lớn ở chân máy (bánh đà lớn) với bánh xe nhỏ ở đầu máy (bánh đà nhỏ).

b) Máy may chạy điện (h.11)

* **Đầu máy** : chứa các bộ phận chuyển động, động cơ. Từ động cơ có dây điện nối với phích cắm để cắm vào nguồn điện khi sử dụng và một đầu dây gắn với bộ phận điều khiển tốc độ bằng chân, dây curoa nối động cơ với bánh đà ở đầu máy.

* **Bệ máy** : gắn với đầu máy, dưới bệ máy đặt trục ổ chao, ổ chao, trục nâng bàn đẩy vải...

Máy may chạy điện có thể đặt lên bàn máy chuyên dùng dùng hoặc đặt trên bàn để sử dụng.

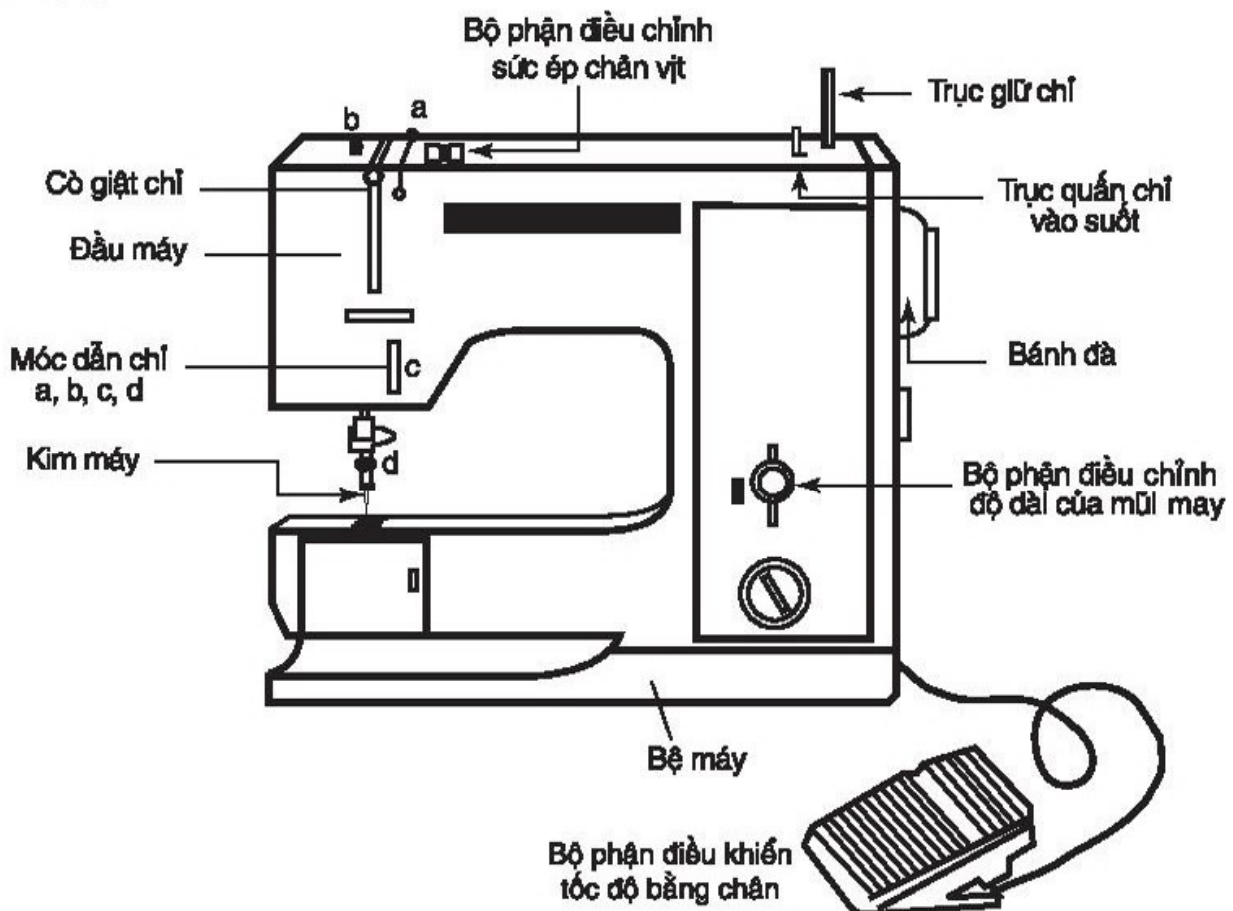

Hình 11. Máy may chạy điện

2. Các bộ phận của máy may tham gia vào quá trình tạo mũi may

Hãy quan sát hình 12 và nhận biết các bộ phận của máy may tham gia vào quá trình tạo mũi may.



Hình 12. Các bộ phận tham gia vào quá trình tạo mũi may

a) Bộ phận kim và chỉ trên

- | | |
|------------------|-------------------------------------|
| 1 : Kim máy | 5 : Móc dẫn chỉ |
| 2 : Trục kim | 6 : Trục cắm ống chỉ |
| 3 : Ốc giữ kim | 7 : Cụm điều chỉnh sức căng của chỉ |
| 4 : Cần giặt chỉ | |

b) Bộ phận ép vải

- | | |
|-------------------|------------------------------|
| 8 : Chân vịt | 10 : Ốc trục và lò xo |
| 9 : Trục chân vịt | 11 : Cần nâng và hạ chân vịt |

c) Bộ phận đẩy vải

- | |
|--------------------------------|
| 12 : Bàn đẩy vải (răng cưa) |
| 13 : Ốc điều chỉnh bàn đẩy vải |

d) Bộ phận chỉ dưới : ổ chao

Ổ chao gồm :

- | | |
|----------------|--------------------|
| 14 : Vỏ ổ chao | 16 : Thoi (thuyền) |
| 15 : Chao chỉ | 17 : Suốt |

Thoi, suốt nằm trong ổ chao, là bộ phận chỉ dưới của máy may.

II - SỬ DỤNG MÁY MAY

Kê máy ở nơi bằng phẳng, đủ ánh sáng ; lau máy, tra dầu vào máy thường xuyên.

1. Chuẩn bị máy

a) Lắp kim (h.13)

– Chọn số kim phù hợp với loại vải và độ dày của vải.

LOẠI VẢI	SỐ CỦA KIM MÁY
Mỏng	11, 12
Trung bình	13, 14
Dày	15, 16

- Nới ốc giữ kim, đưa phần vát của chân kim áp vào trục kim, đẩy chân kim lên sát chốt trục kim, vặn chặt ốc lại.



Hình 13. Lắp kim

b) Quấn chỉ vào suốt (h.14)

- Đặt ống chỉ vào trục cắm ống chỉ.
- Đưa sợi chỉ qua móc dẫn chỉ.
- Quấn vào suốt vài vòng để giữ đầu chỉ.
- Tay trái đưa suốt vào trục quấn chỉ, tay phải điều chỉnh bánh xe đầu trục quấn chỉ để lỗ bên của suốt khớp vào chốt nhỏ của trục quấn chỉ.
- Ấn trục quấn chỉ xuống để bánh xe cao su đầu trục quấn chỉ tiếp xúc với bánh xe đầu máy.
- Quay bánh xe đầu máy, đạp máy cho máy chạy để chỉ quấn đều vào suốt. Khi chỉ gần đầy suốt thì dừng lại.
- Lấy suốt ra, cắt chỉ.



Hình 14. Quấn chỉ vào suốt

c) Lắp suốt vào thoi (h.15)

- Đưa suốt vào thoi, sợi chỉ ở phía trước (h.15a).
- Kéo chỉ qua khe me thoi và thoi (h.15b).
- Kéo chỉ để kiểm tra độ căng của chỉ và chiều quay của suốt trong thoi (h.15c).



a)



b)



c)

Hình 15. Lắp suốt vào thoi

d) Lắp thoi suốt vào ổ chao (h.16)

- Quay bánh xe ở đầu máy cho kim lên vị trí cao nhất.
- Mở mặt nhật ra, dùng ngón cái và ngón trỏ tay trái cầm vào bản lề của thoi, đưa thoi vào trục của ổ chao, ấn thoi suốt vào chốt chao cho đúng khớp, thả đầu chỉ ra ngoài, đậy mặt nhật lại.

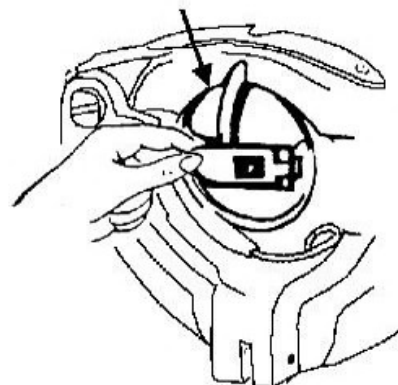

Hình 16. Lắp thoi suốt vào ổ chao

e) Mắc chỉ trên (h.17)

- Đặt cuộn chỉ may vào trục cắm ống chỉ.
- Kéo dài sợi chỉ đi qua khe dẫn chỉ, vòng qua đồng tiền (ốc kẹp chỉ), xuyên qua lỗ của cần gạt chỉ, qua móc dẫn chỉ xuống tới kim máy.
- Xuyên chỉ vào kim máy.



Hình 17. Mắc chỉ trên

g) Lấy chỉ dưới lên (h.18)

- Tay trái giữ đầu chỉ trên, tay phải quay bánh xe ở đầu máy một vòng để chỉ trên quàng vào chỉ dưới, kéo căng sợi chỉ trên để chỉ dưới nổi lên trên (h.18a).
- Rút chỉ dưới lên và đưa hai đầu chỉ ra phía sau, dưới chân vịt (h.18b).



a)



b)

Hình 18. Lấy chỉ dưới lên

h) Vận nùm điều chỉnh hoặc cân gạt chỉ đúng cỡ mũi may (h.19).

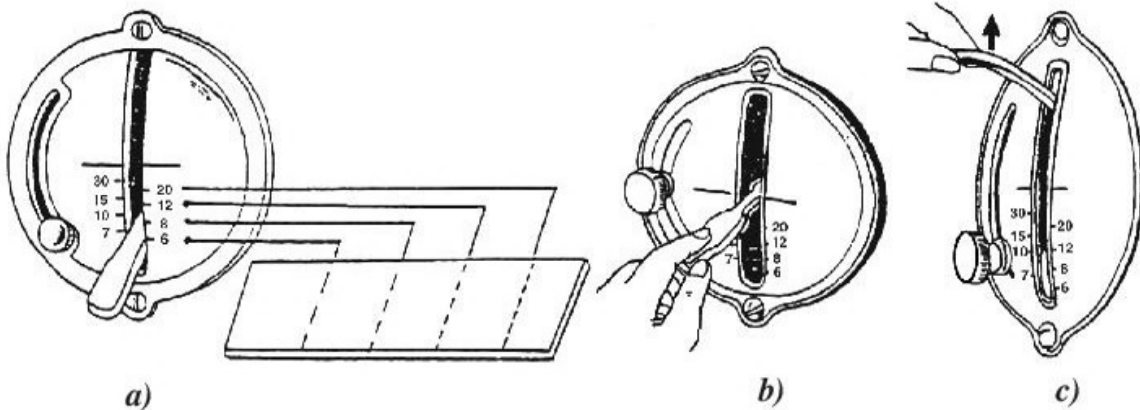

a)

b)

c)

Hình 19. Bộ phận điều chỉnh độ dài mũi may :

- a) Vị trí cân gạt chỉ cỡ mũi may lớn nhất ;
- b) Vị trí cân gạt chỉ cỡ mũi may bằng không ;
- c) Vị trí cân gạt chỉ khi may lại mũi.

2. Tư thế ngồi may

Chọn ghế vừa tầm, ngồi thẳng lưng, đầu hơi cúi, mắt nhìn vào trục kim ; hai chân đặt lên bàn đạp, một chân đặt phía trước, một chân đặt lui về phía sau, cách chân trước khoảng $4 \div 5$ cm (h.20).

3. Vận hành máy

a) Bắt đầu may (h.21)

* *Máy may đạp chân*

- Đặt vải xuống dưới chân vịt.
- Quay bánh xe để hạ trục kim cho kim đâm xuống vải ở vị trí bắt đầu đường may.
- Hạ cần chân vịt xuống, tay phải quay bánh xe ở đầu máy để lấy đà, đồng thời chân đạp lên bàn đạp tạo vòng quay đều đặn.

* *Máy may chạy điện*

Thao tác tương tự máy may đạp chân, chỉ khác là khi tay phải quay bánh xe đầu máy, thì đồng thời chân đạp nhẹ lên bộ phận điều khiển tốc độ bằng chân cho máy chạy đều, sau đó mới đạp mạnh hơn để tăng tốc độ.

b) Kết thúc may (h.22)

- Quay bánh xe để kim ở vị trí cao nhất.
- Nâng cần chân vịt lên.
- Kéo nhẹ vải về phía bên trái với đoạn chỉ dài khoảng $5 \div 7$ cm ; cắt 2 sợi chỉ (trên và dưới) gần sát vải.

Chú ý : Khi bắt đầu và kết thúc đường may, cần may lặp lại 3 ÷ 4 mũi (lại mũi) để tránh bị tuột chỉ.



Hình 20. Tư thế ngồi may



Hình 21. Bắt đầu may



Hình 22. Kết thúc may

4. Điều chỉnh mũi may

a) **Mũi may đúng tiêu chuẩn** : là khi mũi chỉ trên và mũi chỉ dưới giống nhau và đều nhau, mối thắt nút nằm giữa 2 lớp vải (h.23).



Hình 23. Mũi may chuẩn :

1. Lớp vải trên ; 2. Lớp vải dưới ; 3. Chỉ trên ; 4. Chỉ dưới.

b) Điều chỉnh mũi may

Trong quá trình may, do nhiều nguyên nhân làm mũi may không đạt tiêu chuẩn như bị sùi chỉ, rối chỉ, đứt chỉ, đường may bị dúm..., cần điều chỉnh để có mũi may đúng tiêu chuẩn.

Bảng 3. CÁCH ĐIỀU CHỈNH NHỮNG HIỆN TƯỢNG HƯ HỎNG THƯỜNG GẶP

HIỆN TƯỢNG	NGUYÊN NHÂN	CÁCH ĐIỀU CHỈNH
1. Sùi chỉ * Sùi chỉ trên * Sùi chỉ dưới	– Chỉ trên căng, chỉ dưới lỏng. – Chỉ trên lỏng, chỉ dưới căng.	– Nới đồng tiền sang số nhỏ (-) hoặc vặn chặt thêm vít me thoi. – Vặn đồng tiền sang số to hoặc nới vít me thoi.
2. Rối chỉ	– Khi bắt đầu may, đầu sợi chỉ trên và dưới không được kéo về phía sau, dưới chân vịt. – Bàn đẩy vải thấp.	– Kéo 2 đầu sợi chỉ về phía sau, dưới chân vịt. – Vặn ốc điều chỉnh nâng bàn đẩy vải.
3. Đường may bị dúm	– Chỉ trên và chỉ dưới đều căng hoặc không cùng cỡ số.	– Nới đồng tiền và vít me thoi. – Dùng chỉ trên và chỉ dưới cùng cỡ số.
4. Đứt chỉ * Đứt chỉ trên * Đứt chỉ dưới	– Bắt đầu may quá nhanh. – Lắp kim sai vị trí. – Xâu chỉ không đúng. – Chỉ dưới quá căng. – Lắp suốt vào thoi sai, hướng sợi chỉ đi ra không đúng.	– Bắt đầu may ở tốc độ trung bình. – Lắp lại kim. – Xâu lại chỉ. – Nới vít me thoi. – Lắp lại suốt vào thoi để chỉ đi ra đúng hướng.

III - BẢO DƯỠNG MÁY MAY

Máy may là loại thiết bị chính xác, nên trong quá trình sử dụng cần chú ý đến việc bảo dưỡng máy.

1. Giữ máy sạch sẽ

- Khi không sử dụng, nên cho máy vào trong bàn máy, dùng miếng vải phủ lên mặt bàn máy vừa đẹp, vừa bảo quản mặt bàn và hạn chế bụi vào máy.
- Thường xuyên lau chùi máy, gỡ xơ vải, chỉ vụn... trong máy.

2. Tra dầu vào máy

Trước khi may, cần tra dầu vào các bộ phận chuyển động ở đầu máy và chân máy để máy chạy êm và nhẹ.

- Trước khi tra dầu, cần lấy vải sạch lau chùi các chỗ tra dầu để hạn chế bụi theo dầu vào các chi tiết.
- Tra dầu vào các vị trí quy định ; đạp cho máy chạy vài vòng để dầu thấm đều vào các khớp trục máy.
- Lau sạch dầu còn vương vãi trên máy sau khi tra dầu.

Ghi nhớ

- *Máy may là thiết bị dùng để may ráp các chi tiết thành sản phẩm may mặc bằng hệ thống chỉ trên và chỉ dưới.*
- *Sử dụng máy may đúng cách và bảo dưỡng máy đúng kỹ thuật sẽ tạo nên sản phẩm có chất lượng tốt, giữ được độ bền của máy.*

CÂU HỎI

1. Hãy nêu cấu tạo chung của máy may.
2. Những bộ phận nào của máy may tham gia vào quá trình tạo mũi may ?
3. Hãy trình bày các bước chuẩn bị máy và vận hành máy.
4. Nêu nguyên nhân và cách khắc phục hiện tượng sùi chỉ, rối chỉ, đường may bị dúm, đứt chỉ.
5. Nêu các công việc cần làm để bảo dưỡng máy may.

Bài 4

THỰC HÀNH

SỢ DỒNG VÀ B...O DỐÓNG M– Y MAY

- Sử dụng máy may đúng quy trình.
- Bảo dưỡng máy may đúng kĩ thuật.

I - CHUẨN BỊ

- Máy may : Mỗi học sinh một máy hoặc mỗi nhóm một máy.
- Kéo cắt vải.
- Thước gỗ đẹp, phấn may, bút chì...
- Vải, chỉ may...
- Dầu máy, giẻ lau.

II - QUY TRÌNH THỰC HÀNH

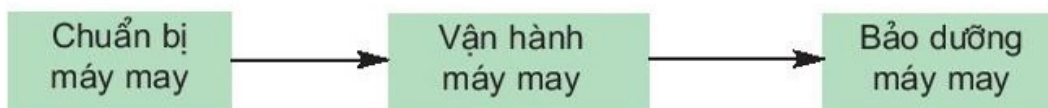

1. Chuẩn bị máy may

- Bỏ vải che phủ máy ;
- Vệ sinh bàn máy ;
- Kiểm tra máy ;
- Ngồi vào vị trí máy đúng tư thế ;
- Nâng chân vịt lên để không chạm vào răng cưa.

2. Vận hành máy may

a) Tập đạp máy

Chân đạp đều đặn, tránh đạp ngược.

b) Tập may không mắc chỉ

- Lắp kim.
- Học sinh tập may những đường thẳng theo dòng kẻ, sau đó tập may đường cong, đường gấp khúc.

c) Tập may có mắc chỉ

* Thao tác chuẩn bị máy

- Quấn chỉ vào suốt, lắp suốt vào thoi, lắp thoi suốt vào ổ chao.
- Mắc chỉ trên.
- Lấy chỉ dưới lên, đưa hai đầu chỉ ra phía sau, dưới chân vịt.
- Máy thử, điều chỉnh mũi may nếu cần.

* Thực hành may

- Vẽ các đường thẳng, đường cong trên mảnh vải tập và may theo gợi ý ở hình 24.
- May các đường theo đúng nét vẽ và đường song song với nét vẽ.

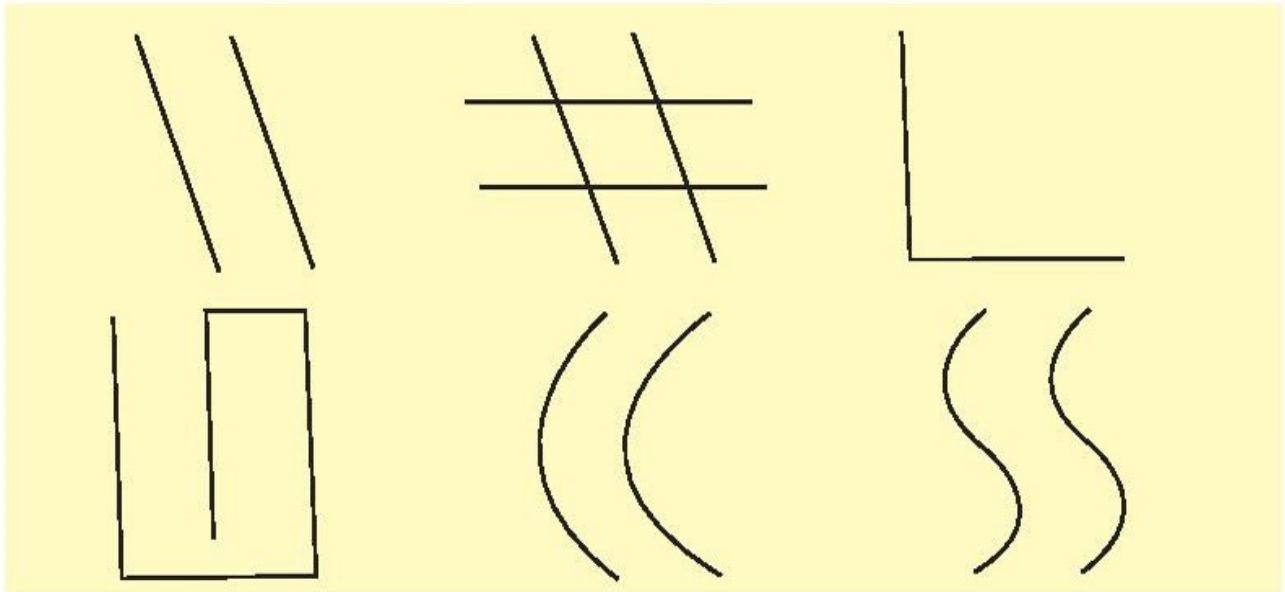

Hình 24. Các nét vẽ gợi ý để tập may

3. Bảo dưỡng máy may

- Lau bụi, gỡ chỉ vụn ở ổ chao, bàn đẩy vải...
- Tra dầu vào máy :
 - + Các vị trí có lỗ tra dầu : 1 giọt
 - + Các bộ phận cần bôi trơn : 3 giọt.
- Lau sạch dầu vương vãi trên máy.

III - ĐÁNH GIÁ

* Học sinh tự đánh giá theo các mặt sau :

- Chuẩn bị dụng cụ, vật liệu ;
 - Sử dụng và bảo dưỡng máy may theo quy trình ;
 - Các đường may tập theo đường thẳng, đường cong, đường gấp khúc đúng nét vẽ và song song với nét vẽ.
- * Học sinh đánh giá các đường may tập trên vải của bạn.

Bài 5

C - C ÔỐỔNG MAY CÚ B...N

- Biết được thao tác và quy trình may một số kiểu can vải và viền vải.
- Thực hiện được các đường may cơ bản đúng kĩ thuật để vận dụng vào sản phẩm.

Để tạo nên các sản phẩm may mặc, cần áp dụng một số đường may cơ bản để may ráp các chi tiết và viền mép sản phẩm.

Hãy quan sát các mẫu áo, quần đùi, quần bò... và nêu tên các đường may được sử dụng để may sản phẩm :

- * Áo : – Đường sườn thân, sườn vai, ống tay :
- Cổ, nẹp, gấu áo :
- * Quần : – Ống quần, đũng (đáy) quần :
- Gấu quần, cạp quần :

I - CÁC KIỂU CAN VẢI (may can, may nối)

1. Can rẽ

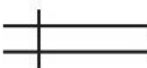
Kí hiệu : 

Can rẽ là cách nối vải bằng một đường may. Trước khi may cần vắt sổ mép vải.

Đây là cách may nối đơn giản và thông dụng.

a) Quy trình thực hiện

- Úp hai mặt phải vải vào nhau, hai mép vải trùng nhau (h.25a).
- May một đường song song và cách mép vải 1cm (h.25b).

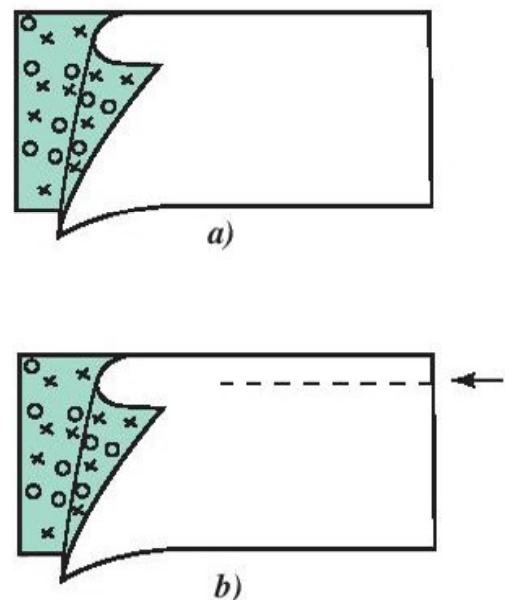

Hình 25a, b. Can rẽ

- Mở đôi hai mảnh vải, cạo rẽ đường can để hai mép vải nằm về hai phía (h.25c) hoặc làm ấm mép vải rồi dùng bàn là nóng là ép cố định đường can (h.25d).

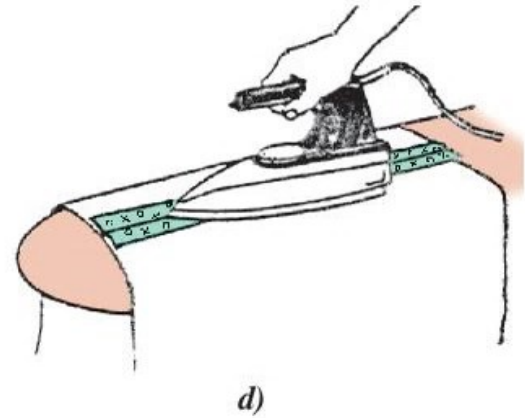
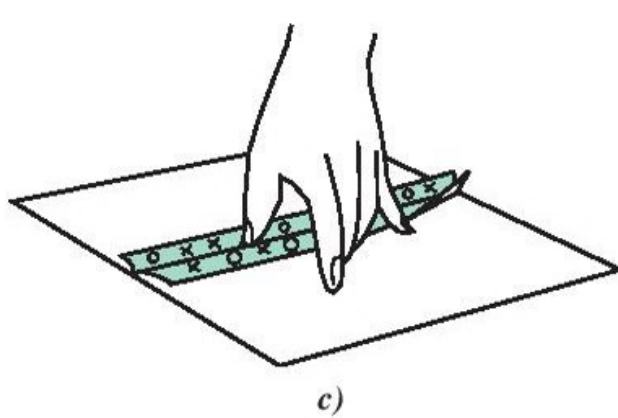

Hình 25c, d. Can rẽ

b) Yêu cầu kỹ thuật

- Mặt phải : Đường can thẳng, mặt vải phẳng.
- Mặt trái : Hai mép vải cách đều đường can và êm.

c) Ứng dụng

Đường can rẽ dùng để may sườn tay, sườn thân, đường giàng quần, dọc quần...

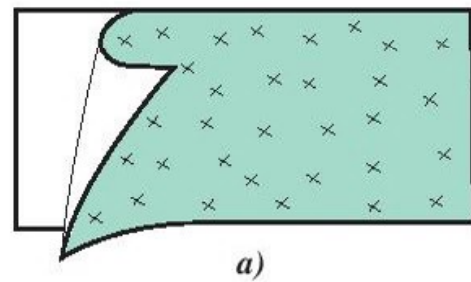

a)

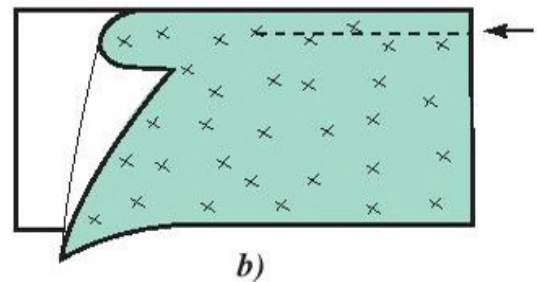

b)



c)

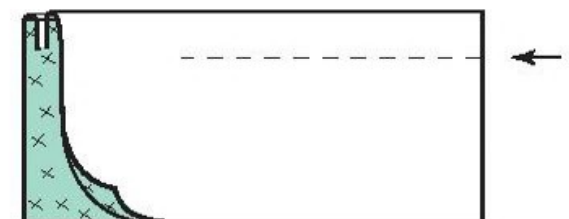

d)

2. Can lộn (may nối lộn)

Kí hiệu :

Can lộn là cách may nối vải bằng hai đường may, thường áp dụng để may khi mép vải không được vắt sổ.

a) Quy trình thực hiện

- Úp hai mặt trái vải vào nhau, hai mép vải trùng nhau (h.26a).
- May đường thứ nhất cách mép vải $0,3 \div 0,5\text{cm}$ (h.26b).
- Dùng kéo cắt hết xơ vải (nếu có), lộn vải sang mặt trái, cạo sát đường may (h.26c).
- May đường thứ hai cách mép gấp $0,5 \div 0,7\text{cm}$ để mép vải gọn vào trong (h.26d).

Hình 26. Can lộn

b) Yêu cầu kĩ thuật

- Mặt phải : Đường can thẳng, mặt vải phẳng, êm, không lộ mép vải.
- Mặt trái : Đường may cách đều mép gấp.

c) Ứng dụng

Đường can lộn dùng để may ống quần, đáy quần, sườn tay, sườn thân áo... khi mép vải không được vắt sổ.

3. Can cuốn phải (may nối ép)

Kí hiệu : 

Can cuốn phải là cách may bằng hai đường may ở mặt phải vải. Hai đường này song song và cách đều nhau, mép vải được cuốn lại phía trong đường may.

a) Quy trình thực hiện

- Đặt hai mặt trái vải úp vào nhau, mặt phải ra ngoài, mép vải lệch nhau $0,6 \div 0,8\text{cm}$ (h.27a).
- Gấp mép mảnh vải ở dưới úp lên sát với mép mảnh vải ở trên (h.26b).
- Úp mép vải vừa gấp xuống bàn máy. May đường thứ nhất cách đều mép gấp $0,5 \div 0,7\text{cm}$ (h.27c).
- Mở hai mảnh vải ra, cạo sát đường may, cắt sửa mép vải, cuộn mép vải vào trong (h.27d).
- May đường thứ hai sát mí, cách mép cuốn $0,1\text{cm}$. Ở mặt phải vải có hai đường may cách đều nhau $0,4 \div 0,6\text{cm}$ (h.27e).

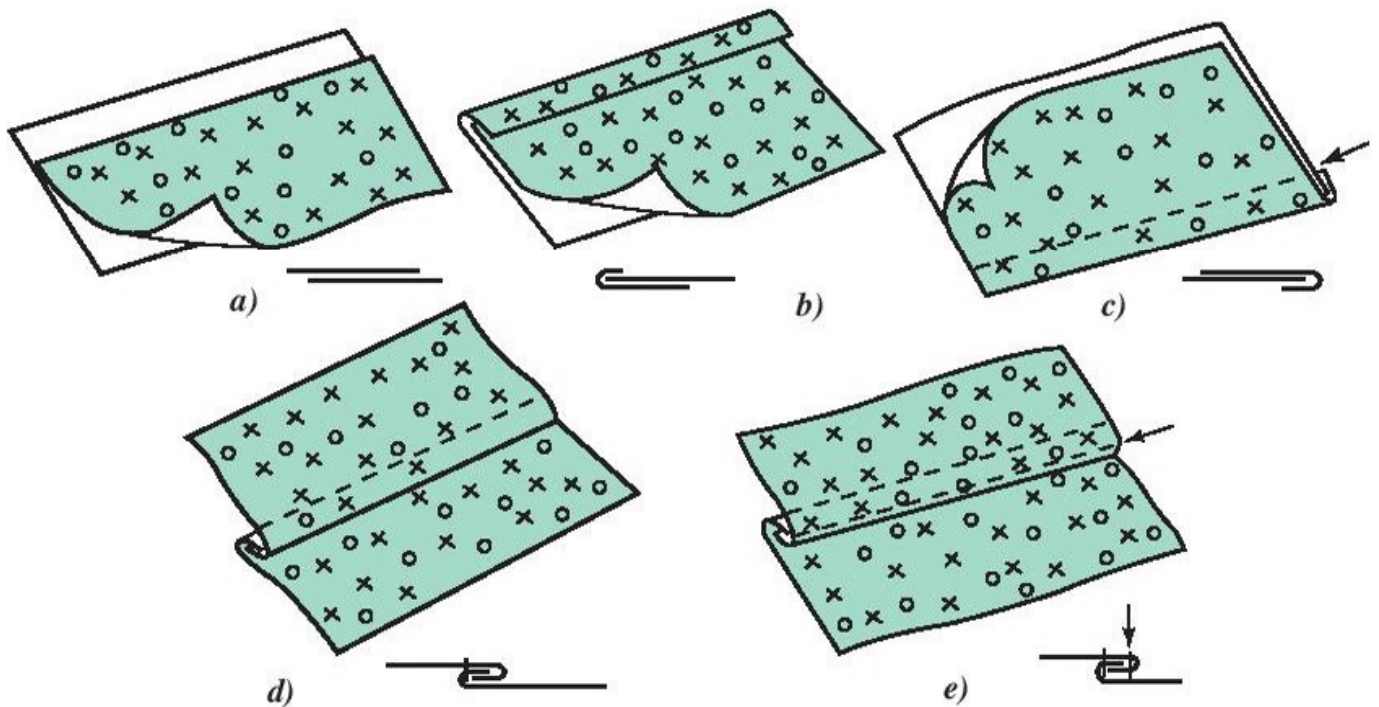

Hình 27. Can cuốn phải

b) Yêu cầu kỹ thuật

- Đường may phẳng, chắc.
- Hai đường may cách đều nhau và có cỡ mũi may bằng nhau.

c) Ứng dụng

Đường can cuốn phải dùng để may quần đùi, quần pijama, quần bò, sơ mi nam...

II - CÁC KIỂU VIÊN VẢI

Hãy quan sát một số mẫu áo, quần, váy... và nêu nhận xét về các nội dung sau :

- Viên vải có công dụng gì ?
- Người ta thường áp dụng viên vải vào các chi tiết nào của sản phẩm ?

Dưới đây là một số kiểu viên vải thông dụng.

1. Viên gấp mép

Viên gấp mép là cách giữ cho mép vải không bị sờ sợi bằng cách gấp trực tiếp mép vải của sản phẩm hoặc nối mảnh vải khác vào vị trí cần viên, sau đó may cố định.

a) Quy trình thực hiện

* Viên gấp mép không nối vải

Kí hiệu : 

- Gấp mép vải vào mặt trái hai lần : lần thứ nhất gấp xuống một khoảng bằng 0,5cm (h.28a) ; gấp tiếp lần thứ hai theo nét vẽ phần vải chừa để may nếp (h.28b).

- May viên : May sát mí cách mép gấp 0,1cm (h.28c).

May viên thực hiện ở mặt phải vải có mũi may đẹp hơn, được gọi là may “mí ngâm”.

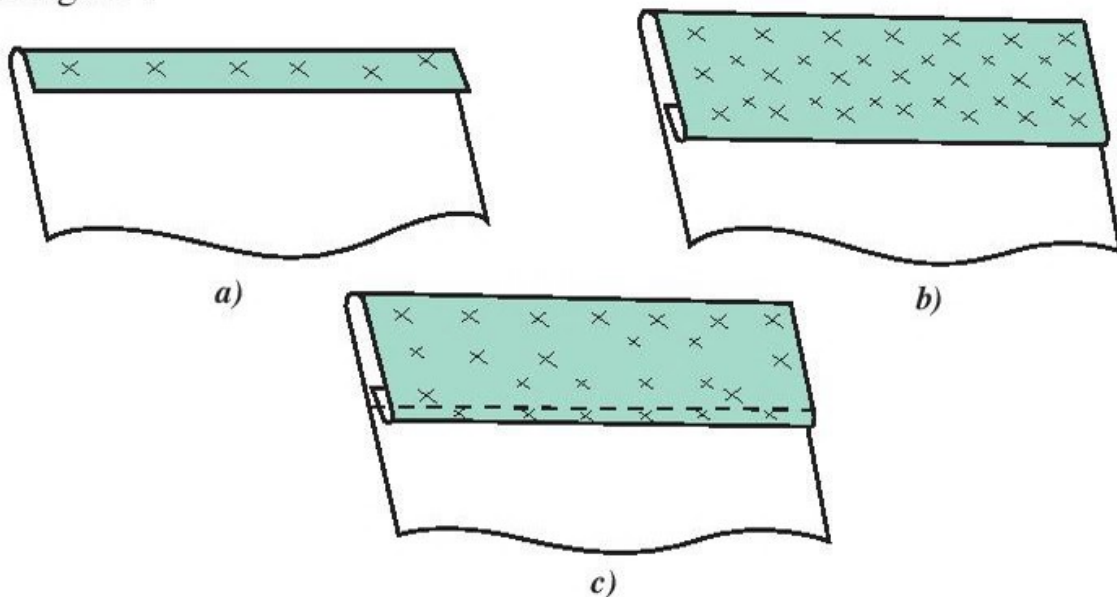

Hình 28. Viên gấp mép không nối vải

* Viên gáp mép có nối vải

Dạng đường cong :

- Cắt vải viên theo hình dạng mép vải cần viên.

Ví dụ : Vòng cổ thân áo (h.29a).

- Úp mặt phải vải viên vào mặt phải vải cần viên, sắp bằng mép đường cong, may một đường cách mép vải 0,5cm (h.29b).

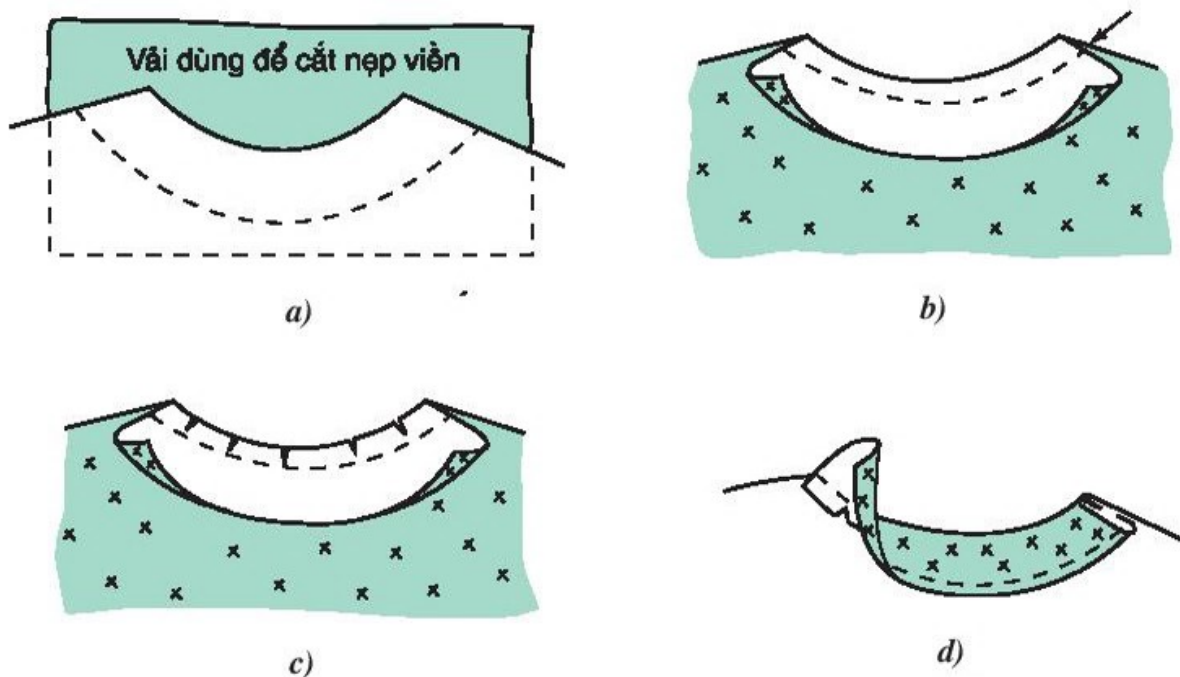

Hình 29. Viên gáp mép có nối vải (dạng đường cong)

- Cắt xơ vải, sửa mép đường cong cho đều, bấm theo đường cong (cách đường may 0,2cm) để khi lộn sang trái, nẹp không bị cộm, dúm (h.29c).
- May nẹp viên : Cạo sát đường may, lật nẹp viên sang mặt trái vải cần viên, gấp mép vải viên, lược cố định (h.29d). May sát mí hoặc khâu vắt, khâu chữ V.

b) Yêu cầu kĩ thuật

- Vải nẹp cắt đúng hình dạng chỗ cần viên và có bề rộng bằng nhau.
- Đường may viên phẳng, êm, không dúm, giữ được hình dạng của chi tiết sản phẩm.

c) Ứng dụng

Viên gáp mép dùng để viền cổ áo, gấu áo, váy, quần...

2. Viên bọc mép

Kí hiệu : 

Hãy quan sát một số mẫu váy trẻ em, áo tay liền... và mô tả kiểu viên bọc mép.

Viên bọc mép là cách dùng một miếng vải canh xéo cùng màu hoặc khác màu với sản phẩm để bọc mép vải vào trong, giữ cho mép vải không bị sờn, đồng thời làm đẹp cho sản phẩm.

a) Quy trình thực hiện

* **Cắt vải viên canh xéo** (chéo sợi), rộng $2,5 \div 3$ cm, dài bằng chỗ cần viên (h.30a). Nếu không đủ chiều dài thì phải nối vải theo đường chéo để mép viên không bị cộm (h.30b).

Quy ước chiều vải :

Canh sợi dọc : 

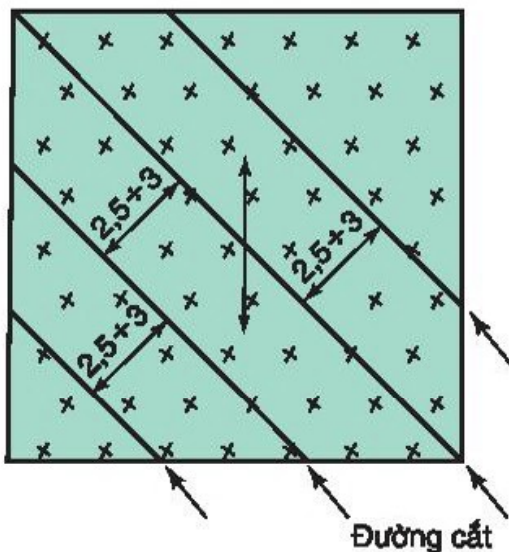

a)

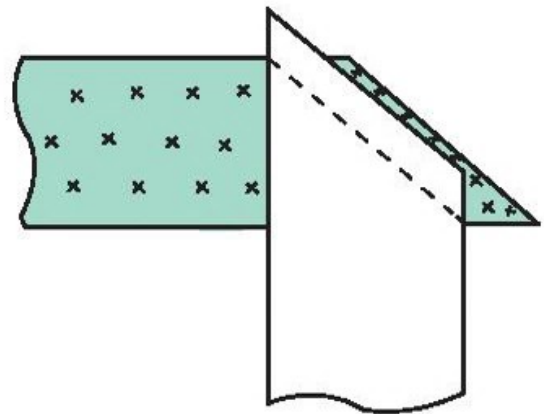

b)

Hình 30. Cắt vải viên và nối dải vải viên bọc :
a) Cắt vải viên ; b) Nối vải viên.

* May viền bọc

Cách thứ nhất :

- Úp mặt phải miếng vải viền vào mặt phải sản phẩm chỗ cần viền, sắp hai mép vải bằng nhau (h.31a).
- May một đường cách mép vải 0,5cm (h.31b).
- Lật miếng vải viền, dùng móng tay cạo êm đường may ở mặt phải vải ; trùm vải viền qua mép vải, gấp mép úp xuống qua đường may thứ nhất 0,2cm ; vê cuộn để mép vải nằm gọn ở bên trong ; điều chỉnh để nếp viền gọn, chắc, rộng bằng nhau (h.31c).
- May đường thứ hai lọt khe đường thứ nhất ở mặt phải vải (h.31d).

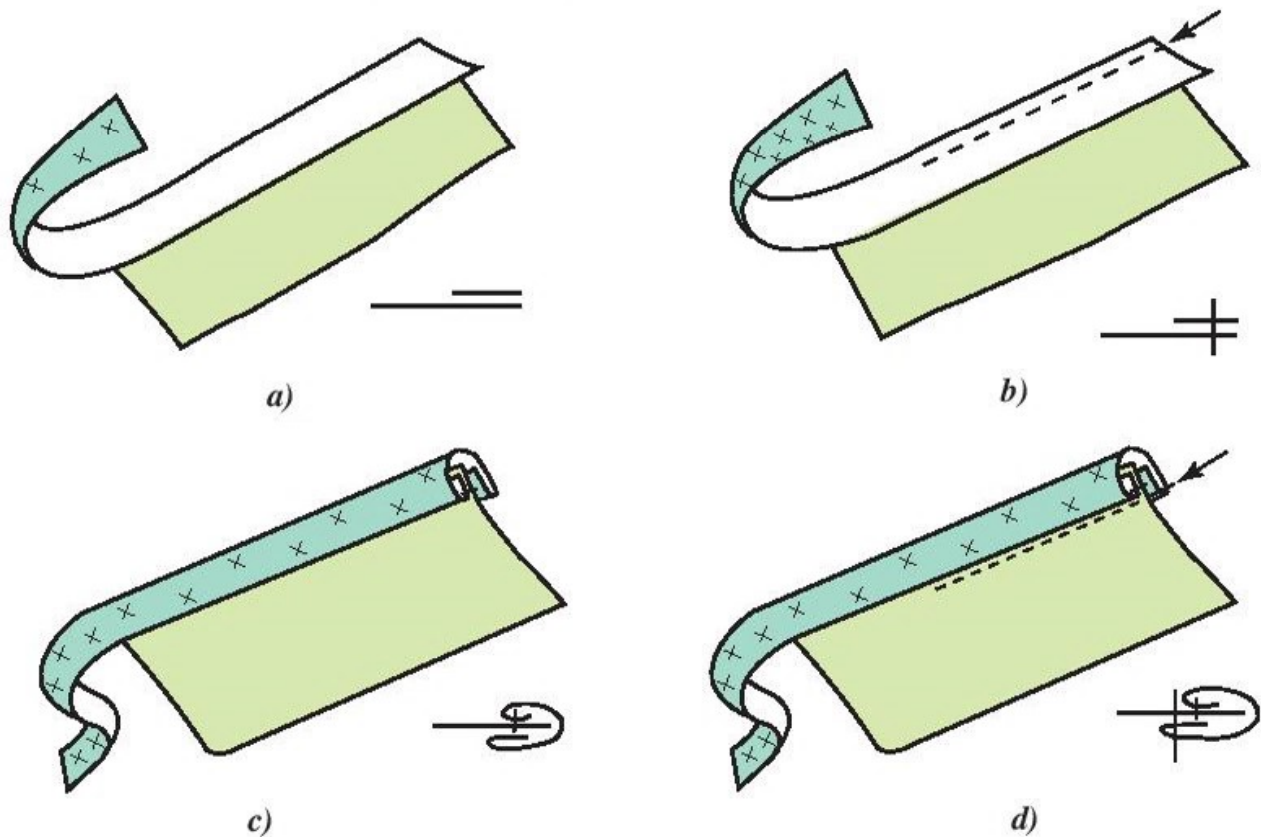

Hình 31. Viền bọc

Cách thứ hai :

- Cắt vải viền canh xéo, rộng 3,5cm. Gấp đôi vải viền theo chiều dài, là phẳng nếp gấp.
- Đặt hai mép vải viền lên mặt phải mép cần viền.
- May đường thứ nhất dính hai mép vải viền với mép sản phẩm.
- Lật vải viền sang mặt trái sản phẩm, vê mép viền cho tròn, sát với mép vải, úp mép gấp đôi của vải viền chồm qua đường may thứ nhất 0,2cm.
- May đường thứ hai lọt khe đường may thứ nhất ở mặt phải vải.

b) Yêu cầu kĩ thuật

- Mũi chỉ lọt khe, thẳng đều.
- Đường viền tròn, chắc, đẹp.
- Mặt trái mép vải viền không bị trượt đường may.

c) Ứng dụng

Viền bọc mép dùng để viền cổ áo, nách áo, nẹp áo, cổ tay... kết hợp với trang trí.

Ghi nhớ

- Để tạo nên sản phẩm may mặc, cần dùng các kiểu can vải để may ráp các chi tiết của sản phẩm ; dùng các kiểu viền vải để viền mép sản phẩm cho mép vải không bị sổ và kết hợp với trang trí.
- Thực hiện các đường may cơ bản đúng kĩ thuật, phù hợp với chi tiết cần may sẽ tạo nên sản phẩm bền và đẹp.

CÂU HỎI

1. Hãy nêu tên các kiểu can vải và trình bày cách may, yêu cầu kĩ thuật của từng kiểu may.
2. Hãy quan sát một chiếc áo hoặc quần và nêu những đường may nào được áp dụng để may sản phẩm đó.
3. Trình bày cách viền, yêu cầu kĩ thuật và ứng dụng của kiểu viền gấp mép, viền bọc.
4. Người ta thường áp dụng những kiểu viền nêu trên vào các chi tiết nào của áo, váy, quần ?

Bài 6

B. N V CÔT MAY

- Biết được khái niệm về bản vẽ cắt may và một số nét vẽ kĩ thuật được vận dụng vào bản vẽ cắt may.
- Đọc được một số bản vẽ cắt may.

I - KHÁI NIỆM VỀ BẢN VẼ CẮT MAY

Hãy quan sát hai loại bản vẽ trên hình 32 và nêu sự khác nhau giữa bản vẽ kiểu và bản vẽ cắt may.

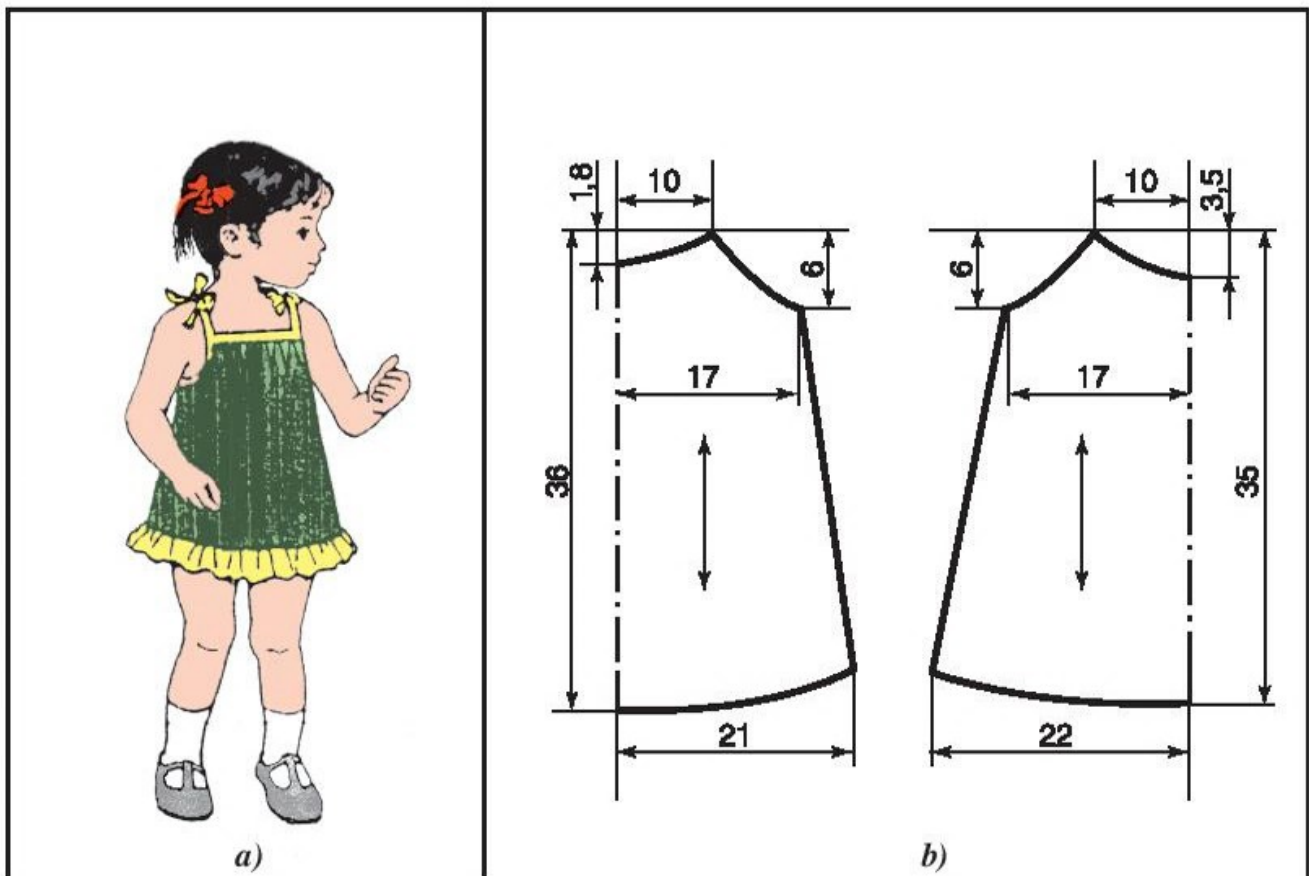

Hình 32. Bản vẽ kiểu và bản vẽ cắt may :
a) Bản vẽ kiểu ; b) Bản vẽ cắt may.





SỰ KHÁC NHAU GIỮA BẢN VẼ KIỂU VÀ BẢN VẼ CẮT MAY

Bản vẽ kiểu (h.32a)	Bản vẽ cắt may (h.32b)
<ul style="list-style-type: none"> – Cho biết tổng quát hình dáng, màu sắc, kiểu cách của sản phẩm may mặc, chưa có kích thước. – Thường sử dụng phương pháp vẽ phối cảnh, đánh bóng, tô màu như vẽ mỹ thuật. – Được dùng nhiều trong các tạp chí giới thiệu mẫu quần áo và sản phẩm may mặc. 	<ul style="list-style-type: none"> – Thể hiện đầy đủ hình dáng, kích thước hoặc công thức tính của từng bộ phận hoặc nhóm các bộ phận của sản phẩm may mặc. – Sử dụng các nét vẽ kỹ thuật để thể hiện thành bản vẽ kỹ thuật cắt may. – Sử dụng trong thiết kế, sản xuất và kiểm tra chất lượng sản phẩm.

II - VẬN DỤNG MỘT SỐ TIÊU CHUẨN CỦA VẼ KỸ THUẬT VÀO BẢN VẼ CẮT MAY

1. Đường nét

Trong bản vẽ cắt may, có thể sử dụng một số loại nét vẽ đã được quy định trong TCVN 8 - 20 : 2002 (ISO 128 - 20 : 1996) nét liền đậm, nét liền mảnh, nét gạch chấm, nét đứt, nét lượn sóng.

STT	TÊN GỌI	HÌNH DẠNG	BỀ RỘNG	ỨNG DỤNG
1	Nét liền đậm		b	Thể hiện đường bao của sản phẩm cắt may, đường may nhìn thấy.
2	Nét liền mảnh		$\frac{b}{2}$	Thể hiện đường gióng, đường kích thước, đường phân chia các phần của sản phẩm, đường phụ thêm.
3	Nét gạch chấm		$\frac{b}{2}$	Biểu diễn đường trục, chỗ gấp đôi của mảnh vải sẽ được cắt đối xứng.
4	Nét đứt		$\frac{b}{2}$	Biểu diễn đường bao khuất không nhìn thấy, đường cắt, đường gấp một phần vải, thể hiện sự khác nhau về chi tiết của phần này với phần khác của sản phẩm. Biểu diễn mũi may trên sản phẩm.
5	Nét lượn sóng		$\frac{b}{2}$	Thể hiện đường giới hạn của phần sản phẩm được vẽ.

Hình 33. Các nét vẽ kỹ thuật được vận dụng vào bản vẽ cắt may

2. Chữ và số

Bản vẽ cắt may thường dùng kiểu chữ thông dụng thẳng đứng hoặc nghiêng 75° so với đường ngang. Trong một bản vẽ, phải thống nhất một kiểu chữ.

3. Ghi kích thước

- Chữ số hoặc công thức tính được ghi ở giữa trên đường kích thước, đúng với chiều đã quy định.
- Đường kích thước có thể được giới hạn bằng đường giống, đường bao, đường gạch chấm, đường phân chia các phần của sản phẩm.
- Đơn vị đo của kích thước là centimet (cm), trên bản vẽ không ghi đơn vị đo, chỉ ghi con số phù hợp với đơn vị đo là cm.

Ghi chú :

- Rv : Rộng vai
- Vc : Vòng cổ
- Vn : Vòng ngực

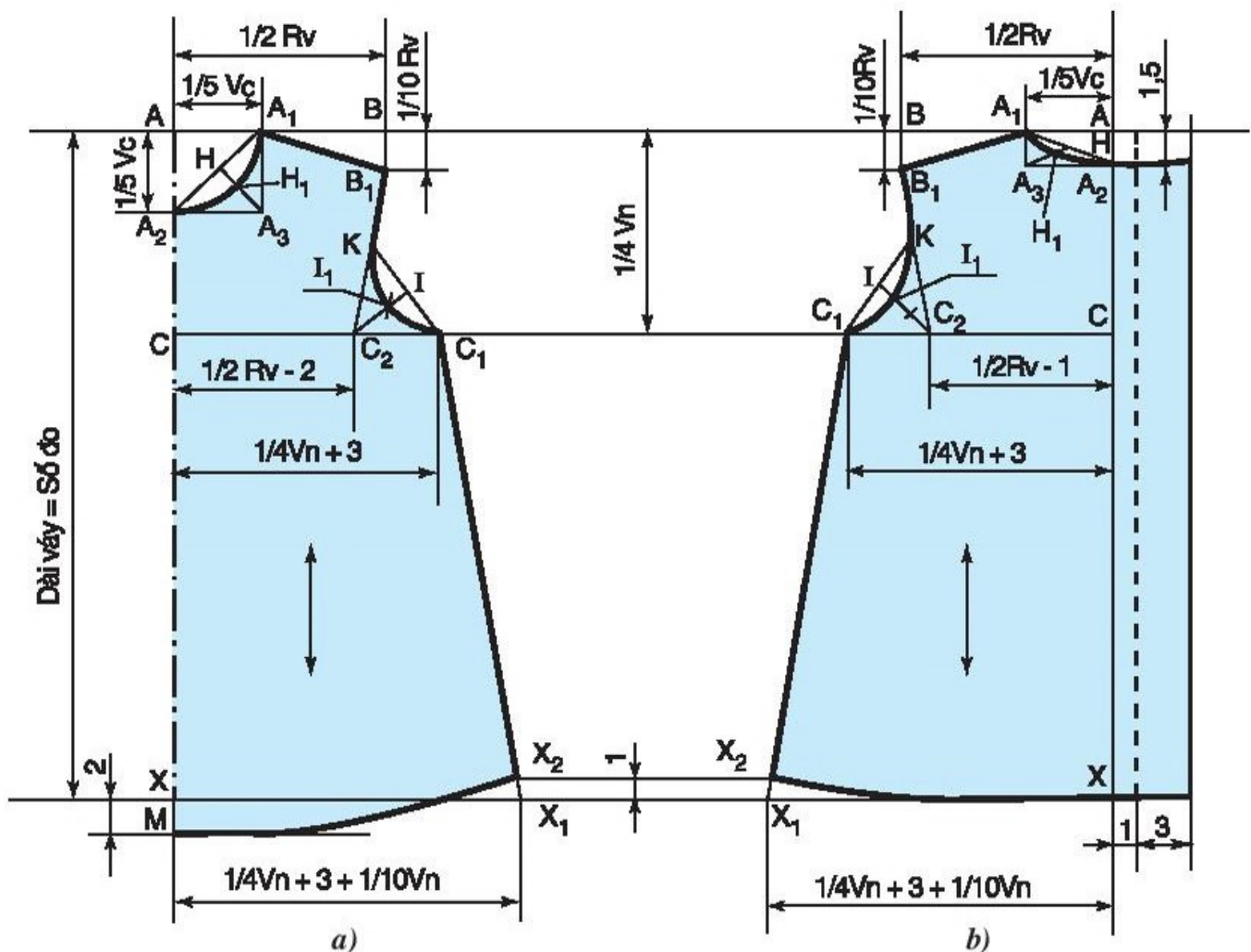

Hình 34. Bản vẽ cắt may váy em gái kiểu liền thân :
a) Thân trước ; b) Thân sau.

III - ĐỌC BẢN VẼ CẮT MAY

Hãy quan sát hình 34 - “*Bản vẽ cắt may váy em gái kiểu liền thân*”, nhận xét theo các nội dung sau :

– Hình khai triển những phần nào của váy ?

.....

– Trên từng hình khai triển, người ta đã sử dụng những nét vẽ kĩ thuật nào và ý nghĩa của chúng ?

.....

– Cách ghi kích thước hoặc công thức tính trên hình :

+ Kiểu chữ :

+ Vị trí đặt chữ :

Ghi nhớ

– *Bản vẽ cắt may được sử dụng trong thiết kế, sản xuất, kiểm tra chất lượng sản phẩm.*

– *Nắm vững các tiêu chuẩn vẽ kĩ thuật được vận dụng vào bản vẽ cắt may để đọc các bản vẽ cắt may và cắt may các sản phẩm đúng yêu cầu kĩ thuật.*

CÂU HỎI

1. Hãy nêu sự khác nhau giữa bản vẽ kiểu và bản vẽ cắt may.
2. Để thể hiện bản vẽ cắt may, người ta thường sử dụng những tiêu chuẩn nào của vẽ kĩ thuật ?
3. Hãy đọc bản vẽ cắt may váy em gái kiểu liền thân (h. 34) và nêu rõ ý nghĩa của các nét vẽ được sử dụng ở bản vẽ này.

Bài 7

CÔT MAY QUẦN ÔỒI, QUẦN DÀI

- Biết cách lấy số đo, tính vải, vẽ, cắt may quần đùi hoặc quần dài.
- Vẽ và cắt được quần đùi hoặc quần dài đúng quy trình.

Quần đùi là dạng sản phẩm đơn giản, dễ thực hiện ; quần dài là sản phẩm có cách vẽ và cắt tương tự quần đùi, chỉ khác phần ống quần.

Tuỳ điều kiện, các em hãy lựa chọn sản phẩm “đầu tay” của mình, thực hiện một trong hai sản phẩm sau đây theo quy trình :

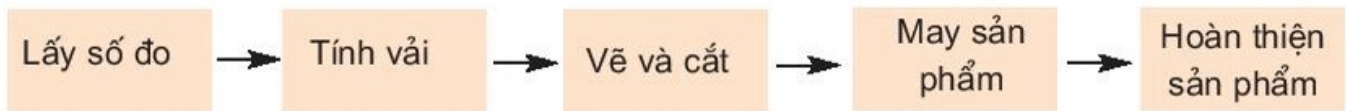

A - QUẦN ĐŨI

I - CÁCH ĐO

Tay trái cầm đầu thước đặt vào đầu vị trí cần đo, tay phải đưa thước đến cuối vị trí cần đo.

1. Dài quần (Dq)

Đo từ ngang thắt lưng qua khỏi mông khoảng 5cm hoặc dài hơn tuỳ ý.

2. Vòng mông (Vm)

Đo vừa sát quanh mông chỗ nở nhất.

Số đo mẫu (cm) :

Dq : 30 ; Vm : 72.



II - CÁCH TÍNH VẢI

- Khố vải $0,8 \div 0,9m$: $(Dq + gấu + cạp + đường may) \times 2$.
- Khố vải $1,15 \div 1,2m$: $(Dq + gấu + cạp + đường may) \times 2$.
- Khố vải $1,4 \div 1,6m$: $Dq + gấu + cạp + đường may$.

Bài tập : Em hãy tính vải để may một chiếc quần đùi với số đo (cm) :

$Dq : 30$; $Vm : 72$ (khố vải $0,8m$ và khố vải $1,4m$).

III - CÁCH VẼ VÀ CẮT

1. Xếp vải

- Gấp vải theo canh sợi dọc, mặt trái ra ngoài ; bề rộng phần vải gấp vào bằng chỗ rộng nhất của thân quần kể cả đường may ($1/4Vm + 1/10Vm + 1cm$).
- Nếp gấp vải đặt ở phía trong người cắt.

2. Cách vẽ (h. 35)

- Vẽ cạp quần phía tay phải, gấu quần phía tay trái.
- Từ đầu vải đo xuống $3cm$ nếu làm cạp liền hoặc $1cm$ nếu làm cạp rời, có điểm A.

$AX = Dq = \text{Số đo}$ (không kể cạp).

$AB = \text{Hạ đáy} = 1/4Vm + 1/10Vm$.

Từ các điểm A, B, X, kẻ các đường ngang vuông góc với AX.

a) Vẽ đường đáy quần

- Ngang eo $AA_1 = 1/4Vm + 1(cm)$.
- Ngang mông $BB_1 = 1/4Vm + 1/10Vm$.
- Vào đáy $B_1B_2 = 1/20Vm$.

Nối A_1B_2 . Trên đoạn A_1B_2 , lấy $B_2K = 1/3A_1B_2$. Nối KB_1 ; I là điểm giữa của KB_1 . Nối IB_2 . Trên đoạn IB_2 , lấy $II_1 = 1/3IB_2$. Vẽ đáy quần qua các điểm $A_1KI_1B_1$.

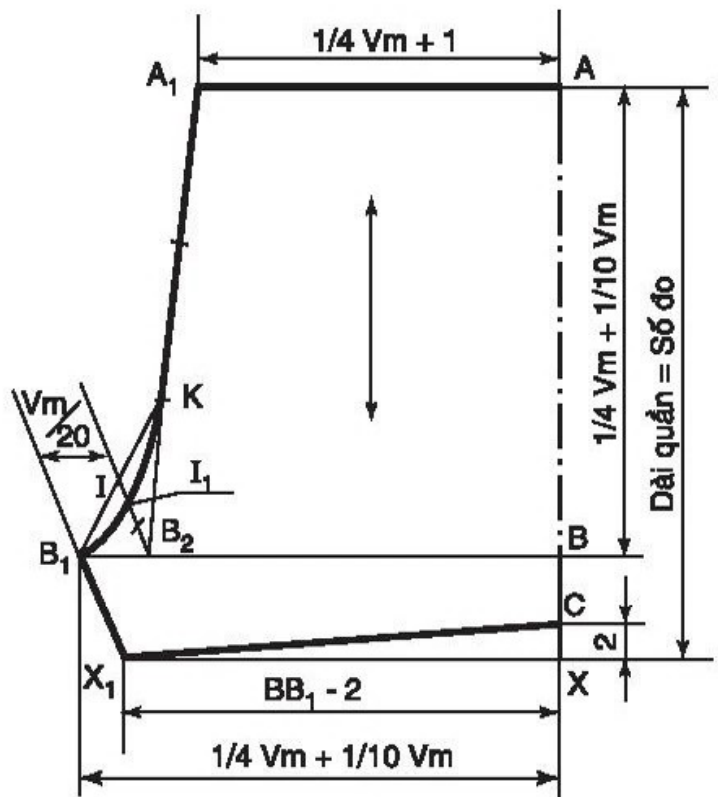

Hình 35. Bản vẽ quần đùi

b) Vẽ đường ống quần (giàng quần) và gấu quần

- Rộng ống quần $XX_1 = BB_1 - 2(\text{cm})$.
- Vát ống quần $XC = 2\text{cm}$ (có thể vát nhiều hơn).
- Nối B_1X_1 : Đường giàng quần.
- Nối CX_1 : Đường gấu quần.

c) Vẽ cạp quần : Kẻ một đường song song với AA_1 , cách AA_1 2cm (để may cạp liền).

3. Cách cắt

- Cắt hai thân quần (vải gấp đôi theo đường AX).
- Cắt gia đường may : đáy quần, giàng quần : 1,5cm ; gấu quần : 2cm ; cạp quần : cạp rời 1cm, cạp liền 3cm.

IV - QUY TRÌNH MAY

1. May viền gấp mép gấu quần.
 2. Ráp đáy quần.
 3. Ráp đường ống quần (từ ống nọ sang ống kia).
 4. May cạp quần bằng hai đường may.
 5. Luồn dây chun.
- (Cũng có thể nối vòng dây chun rồi vừa may cạp quần vừa luồn chun).

V - CÁCH MAY

Em hãy quan sát hình 36 và nêu các đường may được sử dụng để may các chi tiết của quần đùi.

- Gấu quần, cạp quần :
- Đáy quần và ống quần :

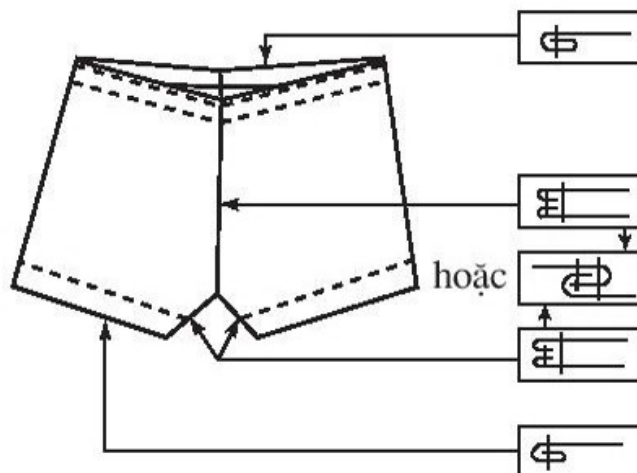

Hình 36. Các đường may được sử dụng để may quần đùi

CÂU HỎI

1. Trình bày cách lấy số đo và cách tính vải may quần đùi.
2. Trước khi vẽ phải xếp vải như thế nào ? Hãy giải thích vì sao phải xếp vải như vậy.
3. Hãy vẽ và cắt trên giấy quần đùi với số đo : Dq : 35cm, Vm : 80cm.
4. Nêu quy trình may và cách may quần đùi.

B - QUẦN DÀI

(Kiểu ống thẳng, ống rộng, cạp chun)

I - CÁCH ĐO (h. 37)

1. Dài quần (Dq)

Đo từ ngang eo đến gót chân hoặc dài ngắn tùy ý.

2. Vòng eo (Ve)

Đo vừa sát quanh eo chỗ nhỏ nhất.

3. Vòng hông (Vm)

Đo vừa sát quanh hông chỗ nở nhất.

4. Rộng ống (Rô)

Bằng 1/2 số đo vòng ống quần hoặc rộng hẹp tùy ý.

Số đo mẫu (cm) :

Dq : 80 ; Ve : 60 ;

Vm : 80 ; Rô : 22 ÷ 32.

II - CÁCH TÍNH VẢI

- Khố vải 0,8 ÷ 0,9m : $(Dq + gấu + cạp + \text{đường may}) \times 2$.
- Khố vải 1,15 ÷ 1,2m : $(Dq + gấu + cạp + \text{đường may}) \times 2$.
- Khố vải 1,4 ÷ 1,6m : $Dq + gấu + cạp + \text{đường may}$.

III - CÁCH VẼ VÀ CẮT

1. Xếp vải

- Gấp vải theo canh sợi dọc, mặt trái ra ngoài ; phần vải gấp vào bằng chỗ rộng nhất của thân quần cộng đường may.
- + *Quần ống thẳng và ống bó* : căn cứ vào bề rộng ngang hông ($= 1/4Vm + 1/10Vm + \text{đường may}$).
- + *Quần ống rộng* : căn cứ vào rộng ống (rộng ống + đường may).
- Nếp gấp vải đặt ở phía trong người cắt, cạp quần phía tay phải, gấu quần phía tay trái.

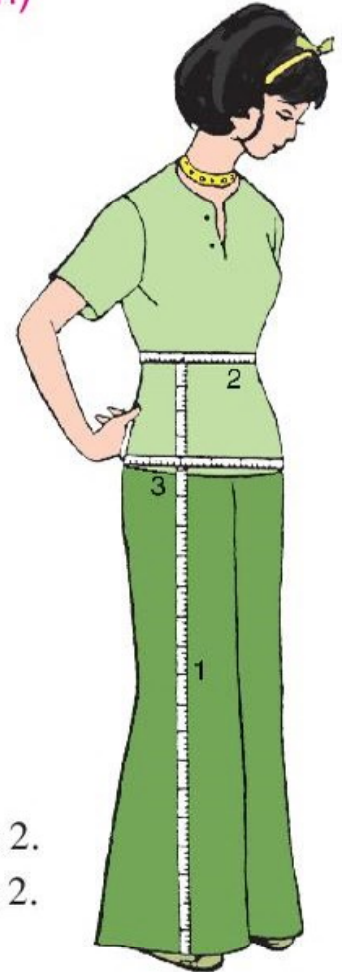

Hình 37. Cách đo

2. Cách vẽ

Từ đầu vải đo xuống 3cm làm cap quần hoặc đo xuống 1cm nếu may cap rời, có điểm A.

Hãy đọc bản vẽ (h.38) và nêu công thức tính các chi tiết sau :

– Dài quần AX =

– Hạ đáy AB =

Từ điểm A, B, X, kẻ các đường ngang vuông góc với AX.

a) Vẽ đáy quần

– Ngang eo

$$AA_1 = 1/4Vm + 1(\text{cm}).$$

– Ngang hông

$$BB_1 = 1/4Vm + 1/10Vm$$

– Vào đáy $B_1B_2 = 1/20Vm$.

Nối A_1B_2 . Trên đoạn A_1B_2 , lấy $B_2K = 1/3A_1B_2$.

Nối KB_1 ; I là điểm giữa KB_1 .

Nối IB_2 . Trên đoạn IB_2 , lấy $II_1 = 1/3IB_2$.

Vẽ vòng đáy qua các điểm A_1, K, I_1, B_1 .

b) Vẽ đường ống quần (giàng quần) và gấu quần

Rộng ống $XX_1 =$ Số đo.

* Rộng ống < Ngang hông

– O là điểm giữa của B_1B_2 .

– Nối OX_1 . Trên đoạn OX_1 , lấy $OM = 1/3 OX_1$.

Vẽ cong từ B_1 đi qua M đến X_1 (h.38).

* Rộng ống > Ngang hông

Nối thẳng từ B_1 đến X_1 (h.39).

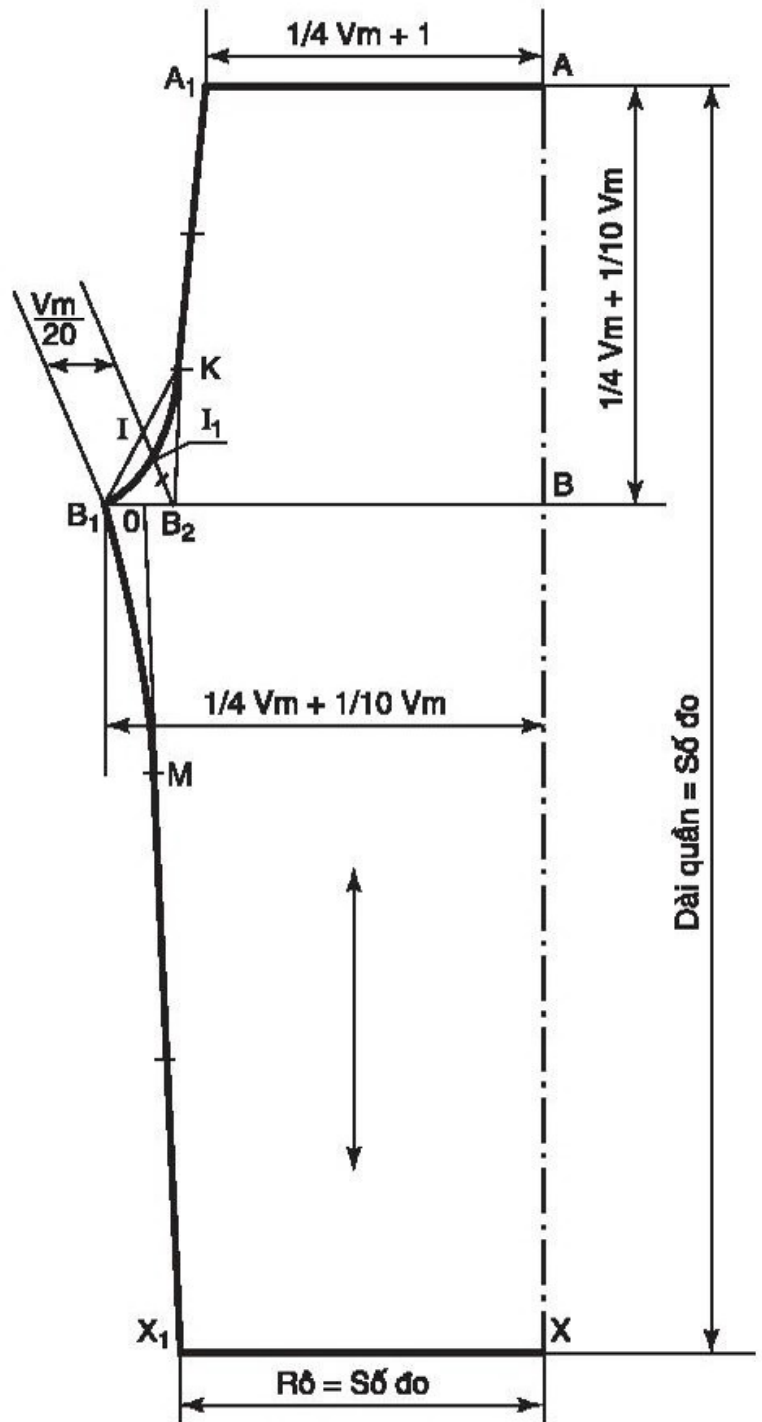

Hình 38. Bản vẽ quần dài (ống thẳng)

3. Cách cắt

- Cắt hai thân quần (vải gấp đôi theo đường AX).
- Gấp nếp cạp và gấu quần trước khi cắt đường đáy và gấu quần.
- Cắt gia đường may :
- + Đáy quần và ống quần : 1,5cm
- + Gấu và cạp quần : 2 ÷ 3cm.

IV - QUY TRÌNH MAY

1. May ống quần.
2. Ráp đáy quần.
3. May cạp quần, luồn chun (chiều dài chun = $V_e - 7 \div 10$ cm).
4. May gấu quần.

V - CÁCH MAY

1. May ống quần và đáy quần

- Có vắt sổ : áp dụng kiểu can rẽ.
- Không vắt sổ : áp dụng kiểu can lộn.

2. May gấu quần và cạp quần

- Áp dụng kiểu viền gấp mép.
- Cạp quần luồn chun nên may hai đường song song, cách nhau một khoảng lớn hơn bề rộng dây chun một chút, đường thứ nhất cách nếp gấp của cạp quần khoảng 0,2 ÷ 0,3cm.
- Gấu quần : may mí hoặc khâu vắt, khâu chữ V.

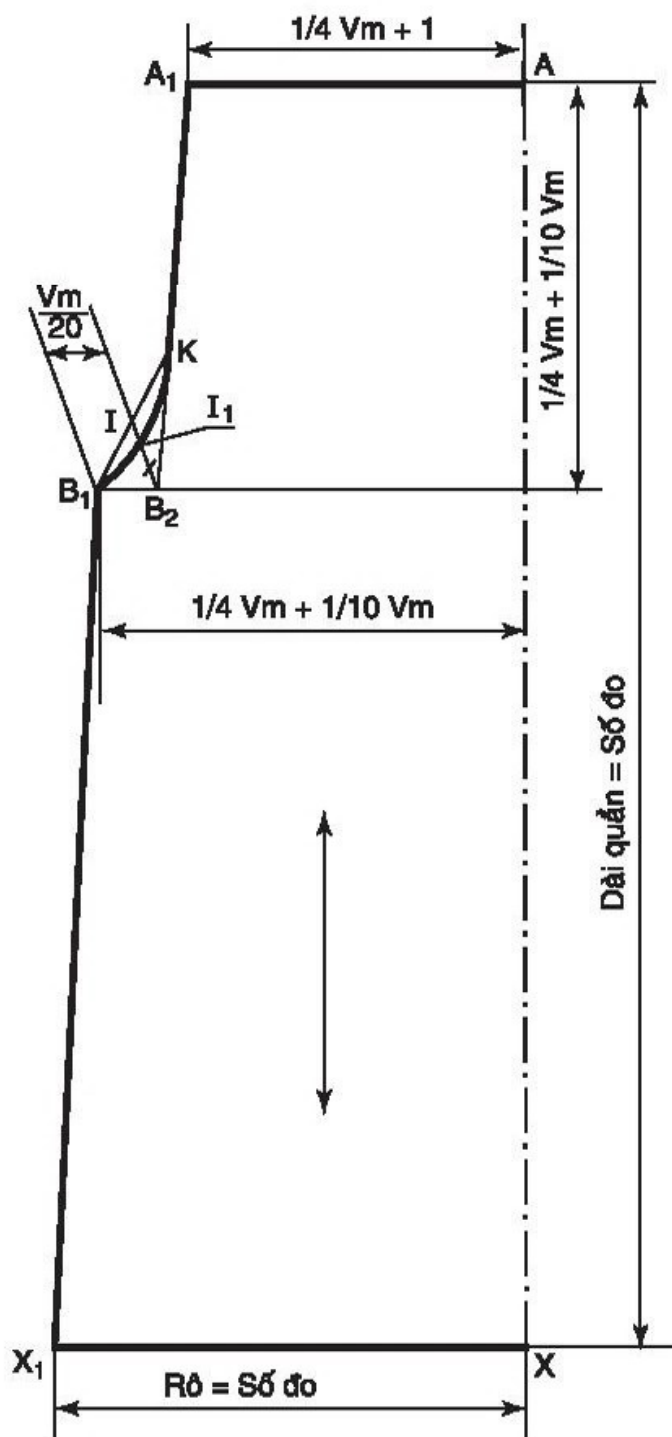

Hình 39. Bản vẽ quần dài (ống rộng)

3. Cách ráp đáy quần

- May nối từng ống quần bằng đường can rẽ hoặc đường can lộn (h. 40a).
- Lộn một ống sang mặt phải ; luồn ống đã lộn vào ống có mặt trái ở ngoài ; sắp bằng mép vòng đáy, đính cố định đầu hai đường may ống quần ở giữa đáy quần ; may từ trên cap xuống cho hết vòng đáy (h. 40b).

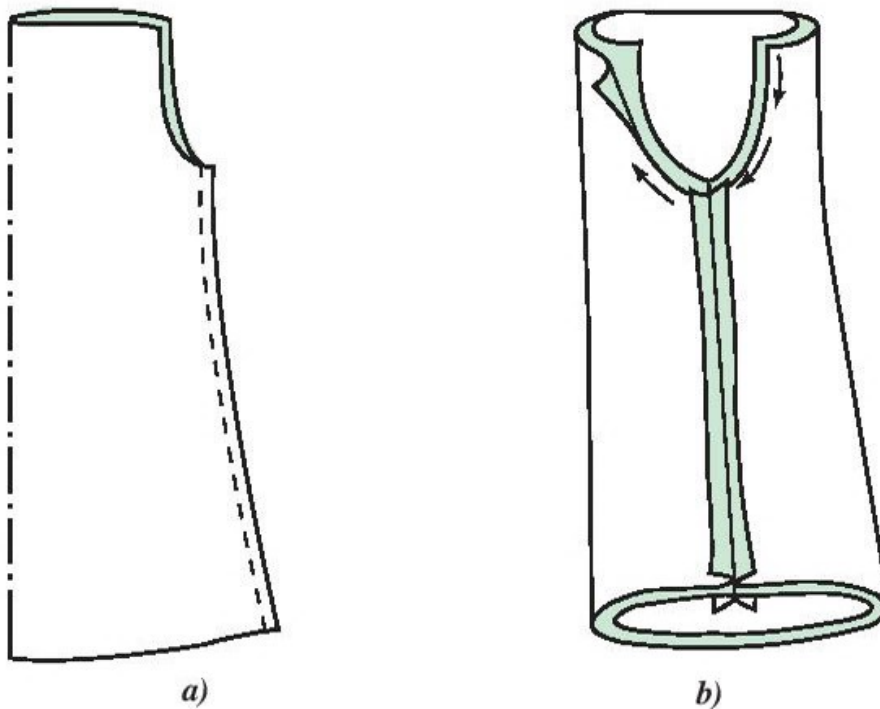

Hình 40. Cách may quần dài

Ghi nhớ

Để cắt may được quần dài hoặc quần dài đẹp và hợp với người mặc về kích thước, cần :

- *Lấy số đo chính xác và tính vải đủ.*
- *Nắm vững công thức tính kích thước các chi tiết của sản phẩm ; vẽ, cắt, may đúng quy trình kỹ thuật.*

CÂU HỎI

1. Trình bày cách lấy số đo và cách tính vải để may quần dài.
2. Trình bày cách xếp vải và giải thích vì sao phải xếp như vậy.
3. Hãy vẽ và cắt trên giấy quần dài với số đo (cm) :

Dq : 80 ; Vm : 76 ; Ve : 60 ; Rô : 25.

THỰC HÀNH

CỘT MAY QUẦN ÔỒI, QUẦN DÀI

- Vẽ và cắt quần đùi hoặc quần dài theo số đo cho sẵn chính xác, đúng kích thước.
- May theo quy trình, đường may đẹp, sản phẩm đạt yêu cầu kĩ thuật.

I - CHUẨN BỊ

- Máy may.
- Thước dây, thước gỗ, phấn may, kéo cắt vải, bàn là.
- Một mảnh vải đủ may quần đùi hoặc quần dài, chỉ may.

II - QUY TRÌNH THỰC HÀNH

Số đo (cm) :

Dq : quần đùi 30, quần dài 80 ; Ve : 60 ; Vm : 72 ; Rô : quần đùi 22, quần dài 30.

1. Chuẩn bị vải

- Kiểm tra số lượng vải, mặt vải, màu sắc vải so với yêu cầu của sản phẩm.
- Là phẳng vải trước khi vẽ (nếu cần).

2. Thực hành

- Tính toán theo công thức và vẽ lên vải quần đùi hoặc quần dài.
- Kiểm tra kích thước các chi tiết và cắt theo nét vẽ.
- May theo quy trình, tạo sản phẩm hoàn chỉnh là một chiếc quần đùi hoặc quần dài cân đối, đúng kích thước.

III - ĐÁNH GIÁ

- * Học sinh tự đánh giá theo các mặt sau :
 - Chuẩn bị vật liệu, dụng cụ ;
 - Quy trình may sản phẩm ;
 - Chất lượng sản phẩm : kích thước, đường may ;
 - Thời gian hoàn thành sản phẩm.
- * Học sinh đánh giá sản phẩm của bạn.

Bài 9

CỘT MAY – O TAY LIỀN

- Biết cách lấy số đo, tính vải, vẽ, cắt, may áo tay liền theo quy trình.
- Vẽ và cắt tạo mẫu trên giấy áo tay liền kiểu chui đầu.

Áo tay liền là loại áo có tay được cắt liền với thân áo. Thân áo tay liền có thể may cài khuy hoặc chui đầu với các kiểu cổ áo không bâu và có bâu ; các kiểu cầu vai, cầu ngực và cách trang trí khác nhau.

Bề rộng thân trước và thân sau bằng nhau.

Hãy quan sát mẫu áo tay liền trên hình 41 và nêu nhận xét về :

- Tay áo :
- Thân áo :
- Cổ áo :



Hình 41. Áo tay liền

Để cắt may được chiếc áo tay liền đạt yêu cầu kỹ thuật và thẩm mỹ, cần thực hiện theo quy trình : Lấy số đo → Tính vải → Vẽ và cắt → May → Hoàn thiện

I - CÁCH ĐO (h.42)

Tay trái cầm đầu thước đặt vào đầu vị trí cần đo, tay phải đưa thước đến cuối vị trí cần đo. Đo sát êm các kích thước của cơ thể.

1. **Dài áo (Da)** : Đo từ chân cổ sau đến ngang hông hoặc dài, ngắn tùy ý.
2. **Hạ eo (He)** : Đo từ chân cổ sau đến trên eo 2÷3cm.
3. **Rộng vai (Rv)** : Đo từ đầu vai trái sang đầu vai phải.
4. **Dài tay (Dt)** : Đo từ đầu vai xuống tay ; dài, ngắn tùy ý.
5. **Cửa tay (Ct)** : 1/2 số đo vòng tay tại điểm dài tay.
6. **Vòng cổ (Vc)** : Đo vừa sát quanh chân cổ.
7. **Vòng ngực (Vn)**
Đo vòng quanh ngực chỗ nở nhất.
8. **Vòng hông (Vm)**
Đo vòng quanh hông chỗ nở nhất.

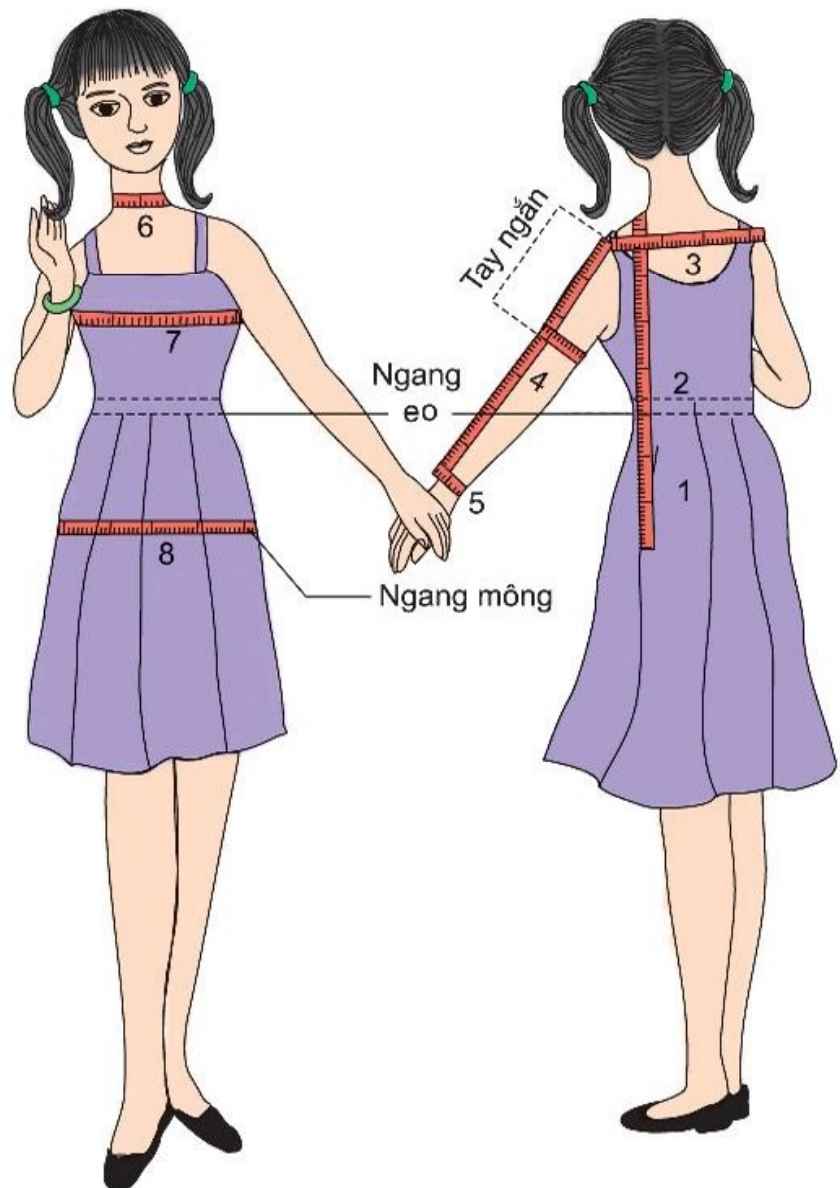

Hình 42. Cách đo

Bài tập : Hãy lấy số đo của bạn ngồi bên cạnh.

II - CÁCH TÍNH VẢI

– Khố vải $0,8 \div 0,9m$: (Da + gấu + đường may) $\times 2$.

– Khố vải $1,15 \div 1,2m$:

• Dài tay + $1/2Rv > 27cm$: (Da + gấu + đường may) $\times 2$.

• Dài tay + $1/2Rv < 27cm$: Da + gấu + đường may.

– Khố vải $1,4 \div 1,6m$: Da + gấu + đường may.

Nếu vải có độ co nhiều, khi mua cần tính thêm $5 \div 10cm$ và ngâm, giặt vải trước khi cắt.

Bài tập : Hãy tính vải (khố $1,15m$) để may áo tay liền với số đo (cm) :

Da : 60 ; Rv : 38 ; Dt : 14 ; He : 36 ; Vc : 32 ; Vn : 84 ; Vm : 88.

III - CÁCH VẼ VÀ CẮT (Áo tay liền cổ thuyền, chui đầu)

Số đo mẫu (cm) :

Da : 55 ; Rv : 36 ; Dt : 12 ; He : 33 ; Vc : 32 ; Vn : 80 ; Vm : 84.

THÂN TRƯỚC (h.43)

1. Xếp vải

– Gấp vải theo canh sợi dọc, mặt trái ra ngoài, phần vải gấp vào bằng chỗ rộng nhất của thân áo cộng với đường may.

– Nếp gấp đặt ở phía trong người cắt.

2. Cách vẽ

Từ đầu vải đo xuống $2cm$ làm đường may, có điểm A.

– Dài áo AX = Số đo.

– Hạ nách AC = $1/4Vn + 3$ (cm).

– Hạ eo AL = Số đo.

– Sa vạt XM = 1 (cm).

Từ các điểm A, C, L, X, kẻ các đường ngang vuông góc với AX.

a) Vẽ cổ áo

– Rộng cổ $AA_1 = 1/5Vc + 4(\text{cm})$.

– Hạ sâu cổ $AA_2 = 1/5Vc + 1(\text{cm})$.

Vẽ hình chữ nhật $AA_1A_3A_2$. Nối A_1A_2 ; N là điểm giữa của A_1A_2 .

– Nối A_3N . Trên A_3N , lấy $NN_1 = 1/3A_3N$. Vẽ cong vòng cổ $A_1N_1A_2$.

b) Vẽ tay liền

– Ngang vai $AB = 1/2 Rv$.

– Hạ xuôi vai

$BB_1 = 1/10Rv - 1(\text{cm})$.

– Nối sườn vai A_1B_1 và kéo dài thêm đoạn $B_1H =$ Số đo dài tay.

– Vẽ cửa tay : Kẻ đường vuông góc với A_1H tại H , cắt CC_1 kéo dài tại H_1 .

Giảm cửa tay $HH_2 = 1(\text{cm})$.

Nối B_1H_2 .

$A_1B_1H_2$ là đường sườn vai và tay liền ; H_2H_1 là cửa tay.

c) Vẽ nách áo và sườn áo

– Ngang ngực :

$CC_1 = 1/4Vn + 2(\text{cm})$.

– Ngang eo :

$LL_1 = CC_1 - 1(\text{cm})$.

Nối C_1L_1 ; C_2 là điểm giữa của C_1L_1 .

– Ngang hông :

$XX_1 = CC_1 + 1(\text{cm})$.

hoặc $1/4 Vm + 2(\text{cm})$.

Vẽ cong $H_1C_2L_1X_1$.

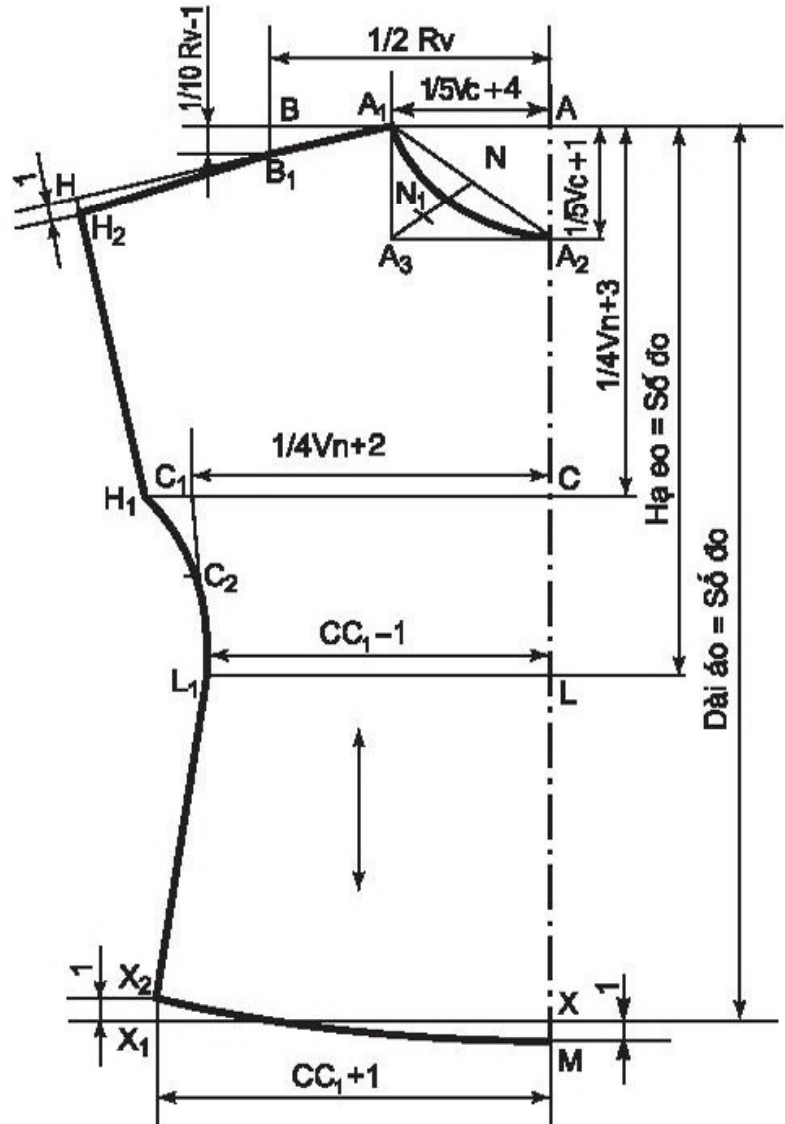

Hình 43. Bản vẽ thân trước

d) Vẽ gấu áo

– Giảm sườn áo $X_1X_2 = 1(\text{cm})$.

– Vẽ gấu áo cong từ X_2 đến khoảng $1/3XX_1$, sau đó vẽ thẳng đến M .

THÂN SAU (h.44)

1. Cách xếp vải : giống như thân trước.

2. Cách vẽ : giống như thân trước, chỉ khác một số chi tiết.

* *Cổ áo*

– Rộng cổ $AA_1 = 1/5Vc + 4(\text{cm})$.

– Sâu cổ $AA_2 = 1/10Vc + 1(\text{cm})$.

– Nối A_1A_2 ; N là điểm giữa của A_1A_2 . Nối NA_3 ; N_1 là điểm giữa của NA_3 .

– Vẽ cong vòng cổ $A_1N_1A_2$.

* *Không có sa vặt.*

3. Cách cắt

Cắt gia đường may thân trước và thân sau giống nhau :

– Vòng cổ : 0,5cm nếu viền gấp mép ; cắt đúng nét vẽ nếu viền bọc.

– Sườn vai, sườn thân : $1 \div 2\text{cm}$.

– Gấu tay : 2cm nếu viền gấp mép ; cắt đúng nét vẽ nếu viền bọc mép.

– Gấu thân áo : 2cm

– Nẹp cổ :

+ Viền gấp mép : dựa vào vòng cổ thân áo để cắt nẹp cổ ; rộng nẹp từ $3 \div 4\text{cm}$.

+ Viền bọc mép : vải canh xéo, rộng $2,5 \div 3\text{cm}$.

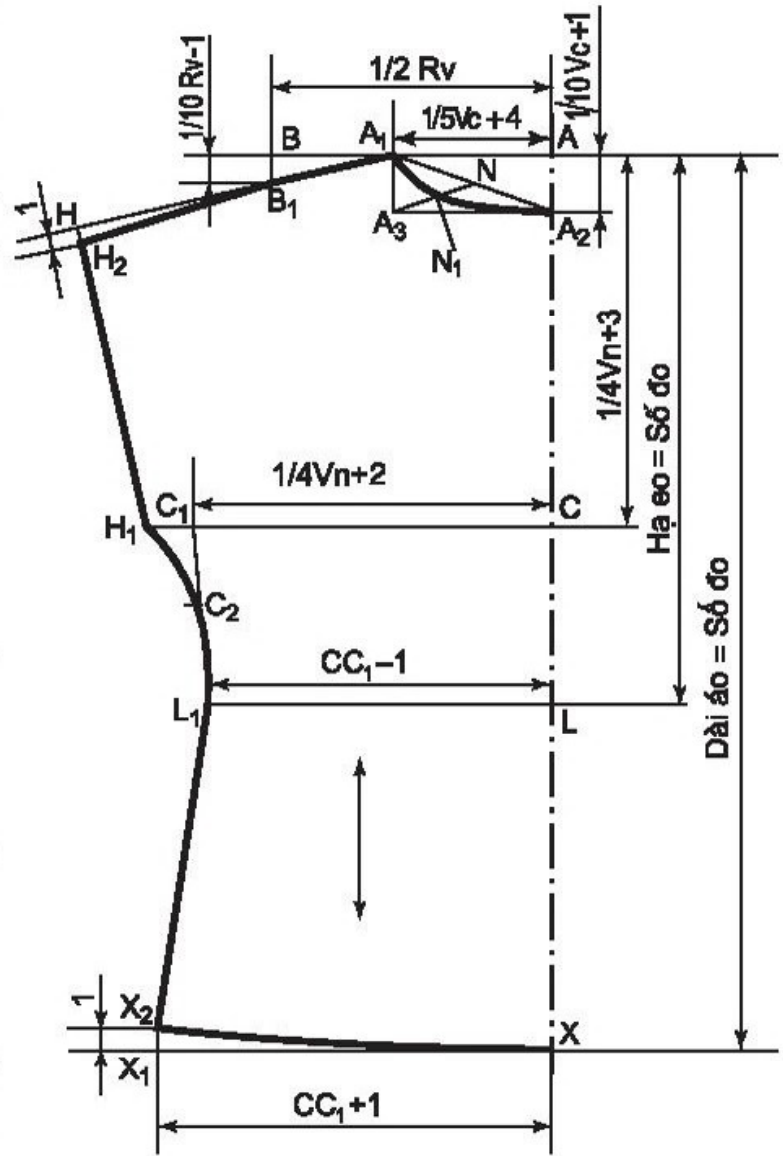

Hình 44. Bản vẽ thân sau

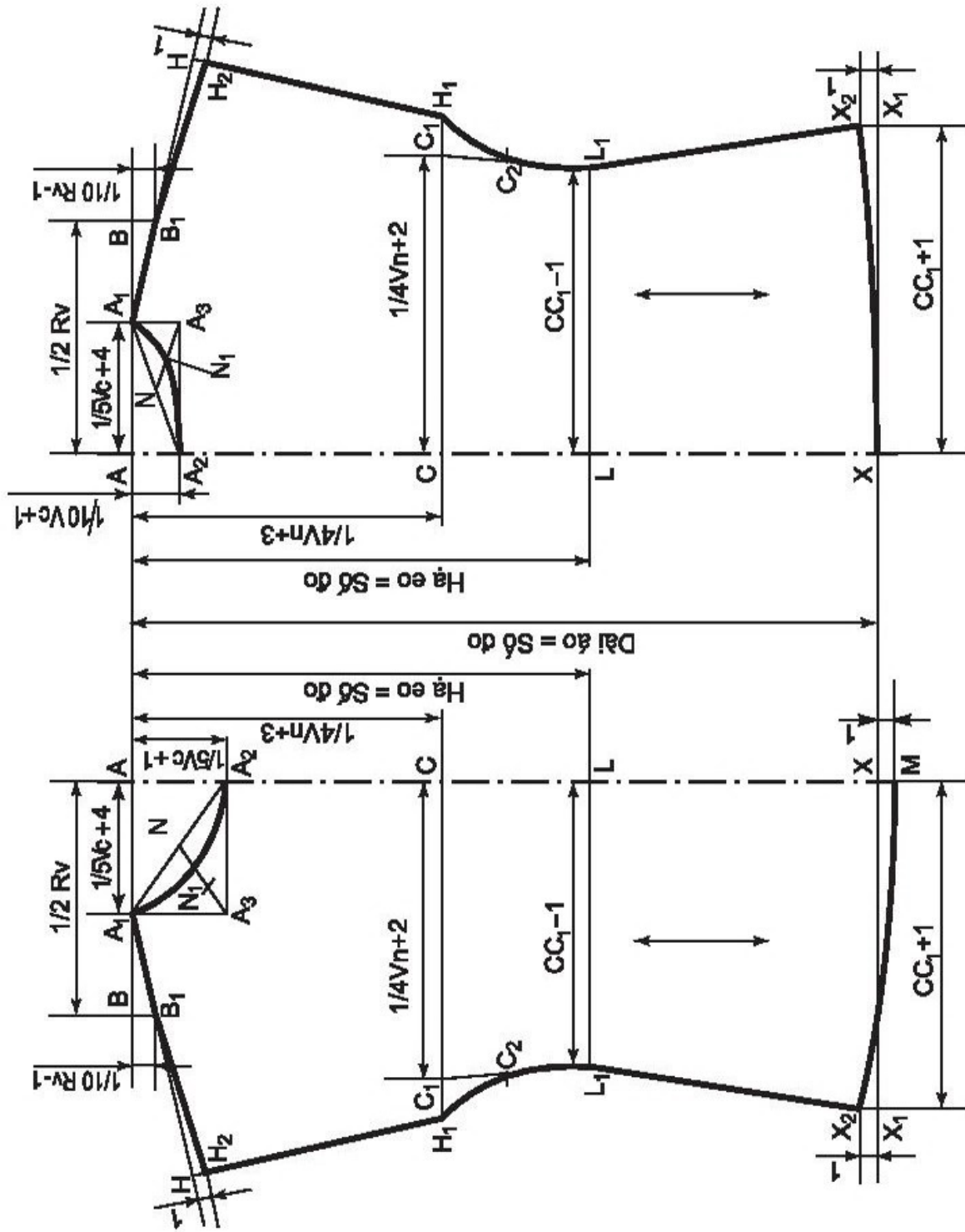

a)

b)

Hình 45. Bản vẽ áo tay liền :
a) Thân trước ; b) Thân sau.

IV - QUY TRÌNH MAY

1. Ráp đường sườn vai và tay liền.
2. May cổ áo.
3. May cửa tay.
4. Ráp sườn thân và tay.
5. May gấu áo.
6. Là (ủi), đính khuy, thùa khuyết...

Ghi nhớ

Để cắt may được áo tay liền đẹp, hợp với người mặc về kích thước và kiểu mẫu, cần :

- *Lấy số đo chính xác và tính vải đủ.*
- *Nắm vững công thức tính kích thước các chi tiết của sản phẩm ; vẽ, cắt, may đúng quy trình kỹ thuật.*

CÂU HỎI

1. Hãy tính vải để may áo tay liền với số đo (cm) :
Da : 65 ; Rv : 38 ; Dt : 14
– Khổ vải 0,9m :
– Khổ vải 1,15m :
2. Hãy vẽ và cắt trên giấy thân trước và thân sau áo tay liền theo số đo mẫu.
3. Hãy nêu những điểm giống nhau và khác nhau giữa thân trước và thân sau áo tay liền chui đầu.

Bài 10

CỘT MAY M T SỊ KIỂU CĨ – O KHỔNG BỒU

- Vẽ được một số kiểu cổ áo thông dụng từ kiểu cổ tròn cơ bản.
- May được kiểu cổ tròn rộng hoặc cổ vuông.

Cổ áo không bầu là các kiểu cổ chỉ cắt ở thân áo theo những dạng biến đổi từ cổ tròn cơ bản. Vòng cổ được may bằng phương pháp viền gấp mép hoặc viền bọc. Vải may nẹp cổ được cắt dựa theo vòng cổ thân áo.

Cổ không bầu có thể áp dụng vào áo tay liền và áo tay ráp.



I - CÁCH VẼ VÀ CẮT

CỔ TRÒN CƠ BẢN

1. Cách vẽ

a) *Thân trước* (h.46a, b)

Áo chui đầu : tính từ nếp vải gấp đôi (h.46a).

Áo cài khuy : tính từ đường giao khuy (h.46b).

– Rộng cổ $AA_1 = 1/5 Vc$.

– Sâu cổ $AA_2 = 1/5 Vc + 0,5(\text{cm})$.

Vẽ hình chữ nhật $AA_1A_3A_2$. Nối A_1A_2 ;

I là điểm giữa của A_1A_2 ;

Nối A_3I . Trên IA_3 , lấy $II_1 = 1/3A_3I$.

Vẽ cong vòng cổ $A_1I_1A_2$.

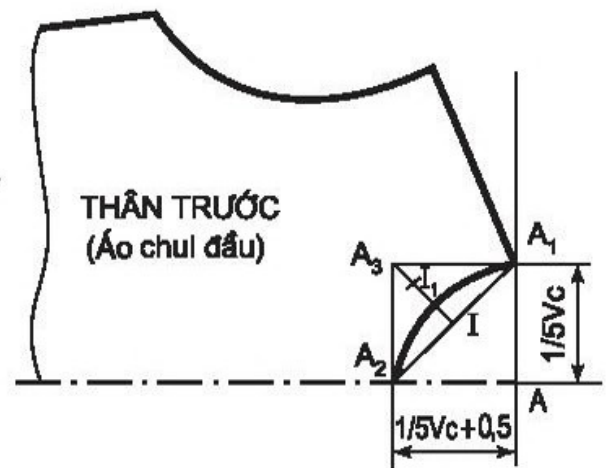

a)

Hình 46a. Cách vẽ cổ tròn cơ bản

b) Thân sau (h.46c)

– Rộng cổ $AA_1 = 1/5Vc$ (như thân trước).

– Sâu cổ $AA_2 = 1/10Vc - 1$ (cm).

Vẽ hình chữ nhật $AA_1A_3A_2$.

Nối A_1A_2 ; I là điểm giữa của A_1A_2 .

Nối A_3I . Trên A_3I , lấy $II_1 = 1/2 A_3 I$.

Vẽ đường vòng cổ $A_1 I_1 A_2$.

2. Cách cắt vòng cổ

Cắt vòng cổ tùy theo kiểu viền cổ :

– Viền bọc : cắt theo nét vẽ.

– Viền gấp mép : cắt gia đường may $0,5 \div 0,7$ cm.

Chú ý : Đối với áo cài khuy, phải gấp nếp trước khi cắt vòng cổ.

3. Cách vẽ và cắt vải viền cổ

– Viền bọc : cắt vải canh xéo ; rộng $2,5 \div 3$ cm, dài bằng vòng cổ + 2cm.

– Viền gấp mép : vẽ và cắt vải viền dựa theo dạng cong của vòng cổ thân áo.

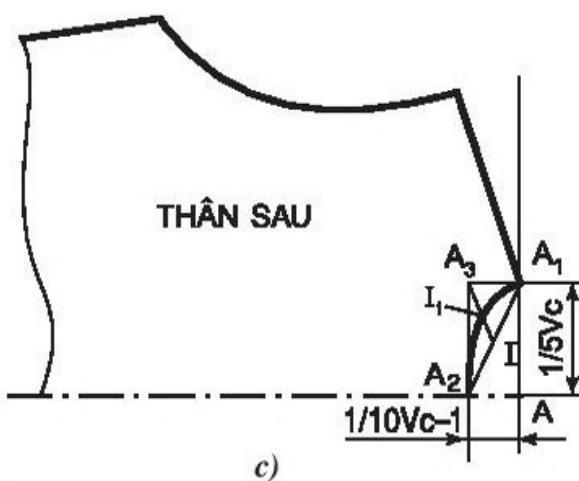
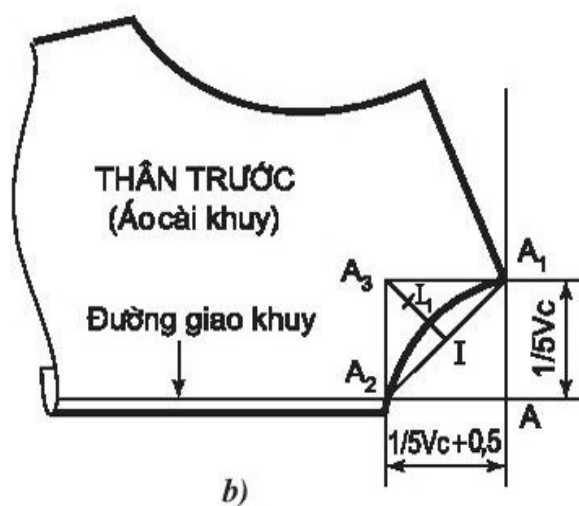

Hình 46b, c. Cách vẽ cổ tròn cơ bản

CỔ TRÒN RỘNG

Từ cổ tròn cơ bản, điều chỉnh độ rộng cổ và sâu cổ cho phù hợp kiểu và theo ý thích.

1. Cách vẽ

a) Thân trước (h.47a)

– Rộng cổ = Rộng cổ cơ bản + 2(cm) ($A_1E = 2$ cm).

– Sâu cổ = Sâu cổ cơ bản + 3(cm) ($A_2D = 3$ cm).

b) Thân sau (h.47b)

– Rộng cổ = Rộng cổ cơ bản + 2(cm) ($A_1E = 2$ cm).

– Sâu cổ = Sâu cổ cơ bản + 2(cm) ($A_2D = 2$ cm).

Cách vẽ : + Thân sau : như vẽ cổ tròn cơ bản.

+ Thân trước : Nối ED ; N là điểm giữa của ED . Nối E_1N ; $NN_1 = 1/2 E_1N$. Vẽ cong vòng cổ EN_1D .



2. Cách cắt vòng cổ : như cổ tròn cơ bản.

3. Cách vẽ và cắt vải viền cổ : như cổ tròn cơ bản.

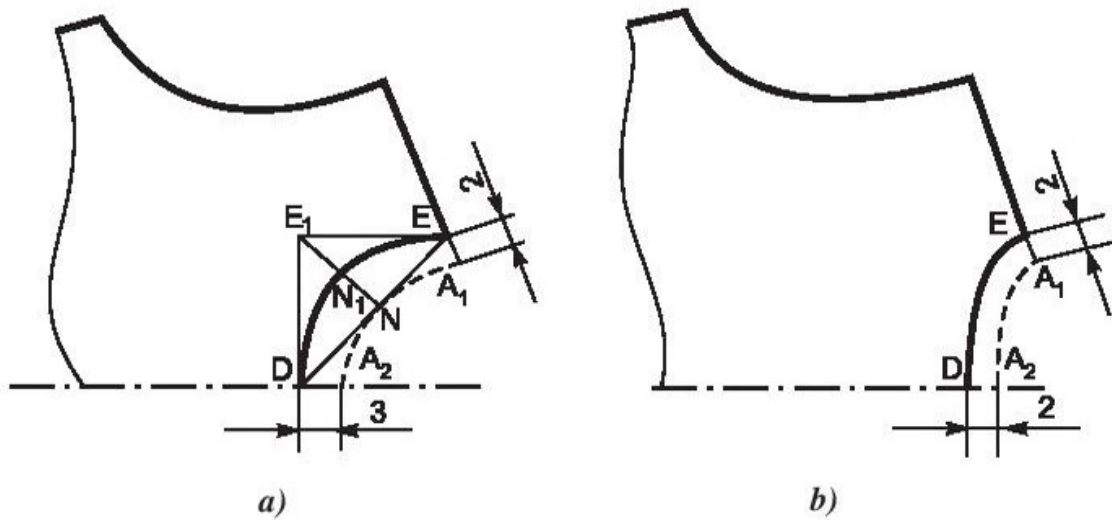

Hình 47. Cách vẽ cổ tròn rộng :
a) Thân trước ; b) Thân sau.

CỔ VUÔNG

1. Cách vẽ

a) Thân trước (h.48a)

Vẽ cổ cơ bản, sau đó điều chỉnh các chi tiết :

– Rộng cổ = Rộng cổ cơ bản + 3(cm) ($A_1E = 3\text{cm}$).

– Sâu cổ = Sâu cổ cơ bản + 5(cm) ($A_2D = 5\text{cm}$).

Từ E, kẻ đường thẳng song song với A_2D và từ D, kẻ đường vuông góc với A_2D , cắt nhau tại E_1 .

Lấy $E_1E_2 = 2\text{cm}$. Nối EE_2 .

Vẽ cổ vuông qua các điểm E, E_2 , D.

b) Thân sau (h.48b)

Vẽ cổ cơ bản A_1A_2 , sau đó điều chỉnh các chi tiết :

– $A_1E = 3\text{cm}$; $A_2D = 4\text{cm}$.

– $E_1E_2 = 2\text{cm}$.

Vẽ cổ vuông qua các điểm E, E_2 , D.



2. Cách cắt vòng cổ

Cắt gia đường may 0,5cm.

3. Cách vẽ và cắt vải viền cổ (h.48c,d)

- Áp dụng kiểu viền gấp mép.
- Cắt vải viền dựa theo vòng cổ thân áo, có bề rộng khoảng $3 \div 3,5$ cm.

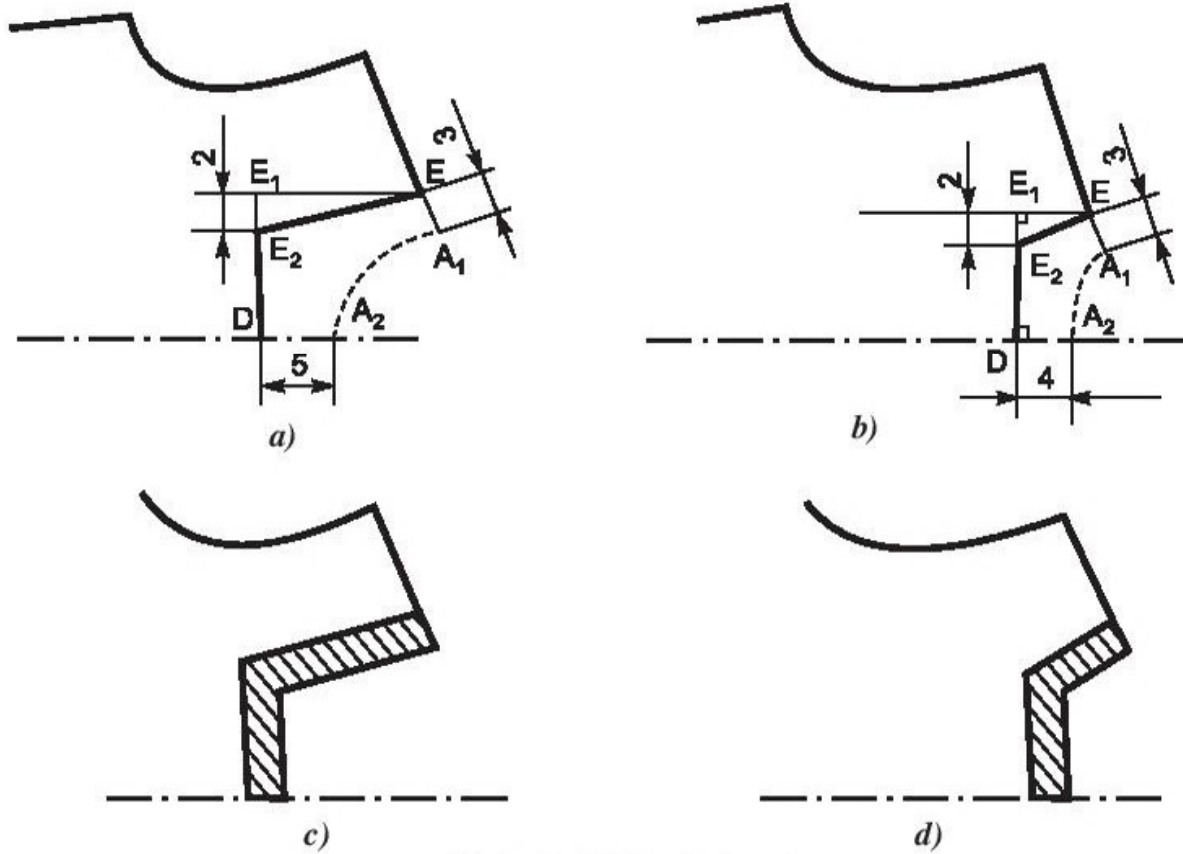

Hình 48. Cách vẽ cổ vuông :
a) Thân trước ; b) Thân sau ; c) Vải viền cổ thân trước ; d) Vải viền cổ thân sau.

CỔ CHỮ U

1. Cách vẽ

Hãy quan sát hình 49 và nêu những điểm giống, khác nhau trong cách vẽ cổ chữ U và cổ vuông.

- Cổ chữ U và cổ vuông giống nhau về kích thước rộng cổ và sâu cổ, được điều chỉnh từ cổ tròn cơ bản ;
- Cổ chữ U và cổ vuông khác nhau cách vẽ vòng cổ : cổ vuông - vẽ nối thẳng $\widehat{EE_2D}$; cổ chữ U - vẽ cong ở góc $\widehat{EE_2D}$.

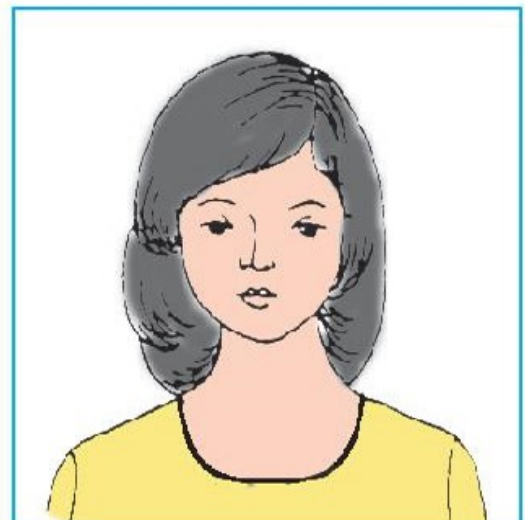

2. Cách cắt vòng cổ

- Viên gấp mép : cắt gia đường may $0,5 \div 0,7\text{cm}$.
- Viên bọc : cắt theo nét vẽ.

3. Cách vẽ và cắt nẹp

- Viên gấp mép : cắt vải viền dựa theo vòng cổ thân áo, có bề rộng $3 \div 3,5\text{cm}$.
- Viên bọc : cắt dải vải chéo sợi có bề rộng 3cm .

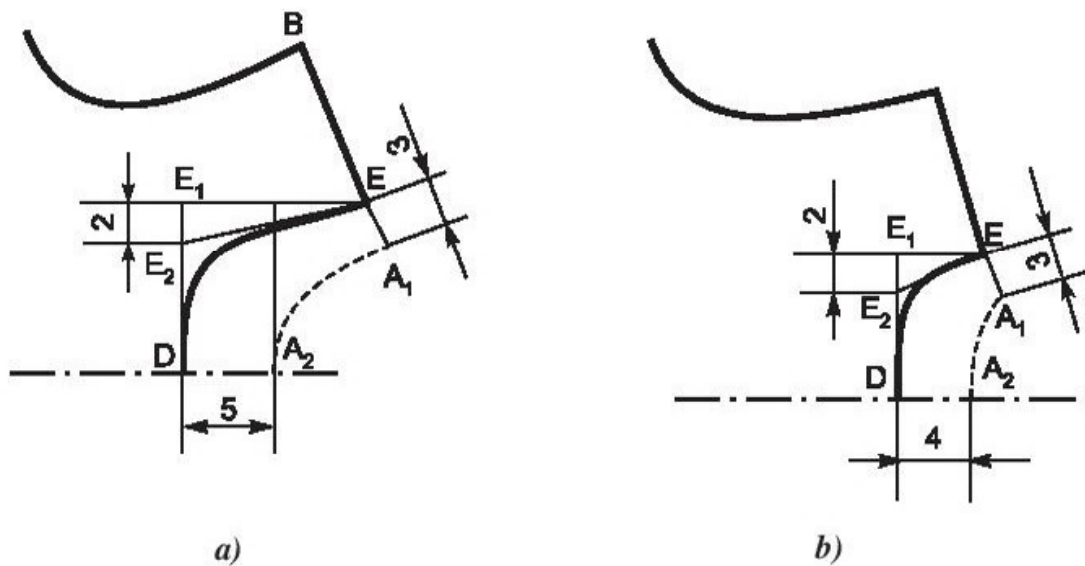

Hình 49. Cách vẽ cổ chữ U

II - CÁCH MAY

Hãy quan sát mẫu một số cổ áo không bâu và nêu tên kiểu viền vải được áp dụng để may các cổ đó.

Cổ áo không bâu thường được may bằng kiểu viền gấp mép có nối vải.

Để cổ áo phẳng, đẹp sau khi may, nẹp cổ phải cắt dựa theo vòng cổ thân áo, có bề rộng khoảng $3 \div 4\text{cm}$.

Các dạng cổ khác nhau nhưng cách may tương tự nhau.

* Cách may cổ tròn (h.50)

- Nối sườn vai, là rẽ đường sườn vai, đánh dấu giữa vòng cổ thân áo ; nối nẹp viền ở sườn vai, là rẽ, đánh dấu giữa nẹp cổ ; gấp nẹp áo sang mặt phải.
- Đặt mặt phải của nẹp viền úp vào mặt phải thân áo (nẹp viền nằm trên nẹp thân áo).

May đường thứ nhất theo đường vòng cổ, cách mép 0,5cm (h.50a).

- Lộn đầu nẹp và lộn nẹp viền sang mặt trái (nẹp viền ở dưới nẹp thân) ; gấp mép vòng ngoài nẹp (nếu không vắt sổ), may mí cách mép gấp 0,2cm (h.50b).

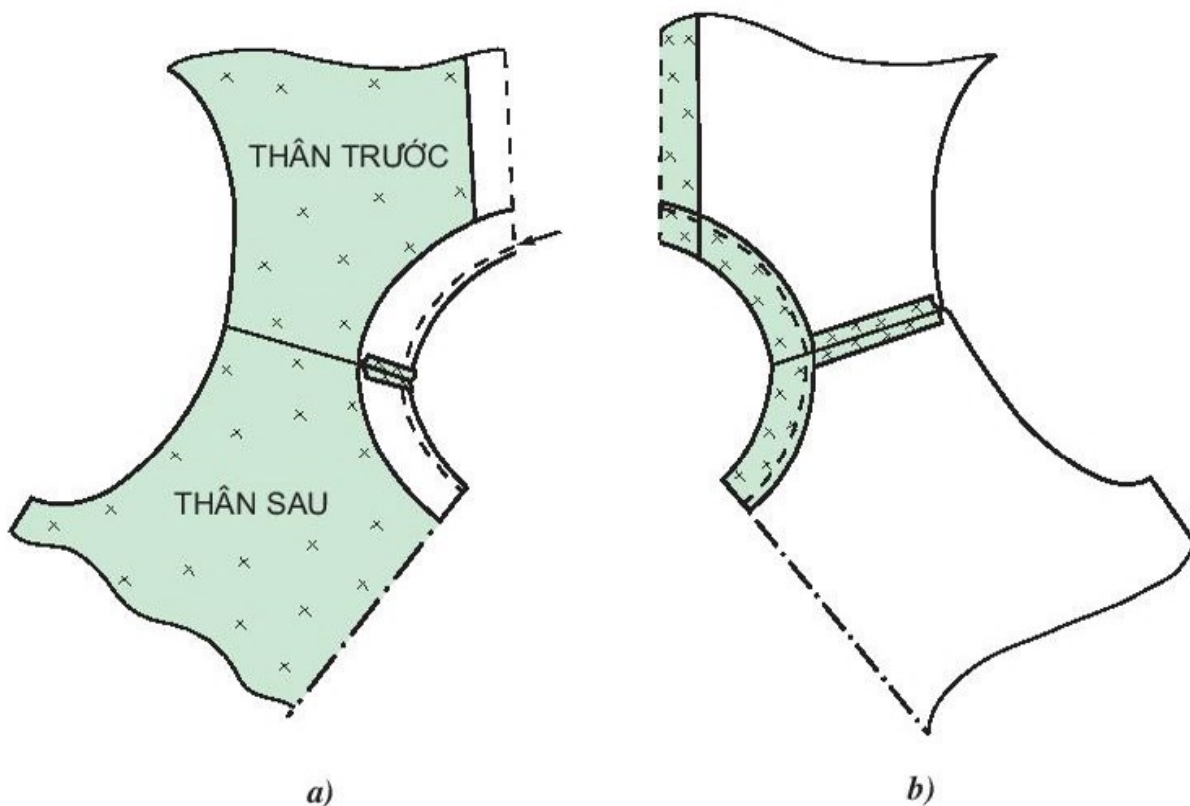

Hình 50. Cách may cổ tròn

Ghi chú : Có thể may nẹp viền gấp ra mặt phải thân áo để kết hợp trang trí.

Ghi nhớ

- *Cổ áo không bâu là các kiểu cổ chỉ cắt ở thân áo theo những dạng biến đổi từ cổ tròn cơ bản ; vì vậy cần nắm vững công thức tính, cách vẽ cổ tròn cơ bản và các chi tiết biến đổi về rộng cổ, sâu cổ và cách vẽ các dạng cổ khác.*
- *Có thể may nẹp cổ kết hợp với trang trí theo ý thích.*

CÂU HỎI

1. Hãy trình bày cách vẽ, cách cắt kiểu cổ tròn cơ bản.
2. Hãy vẽ lên giấy hai kiểu cổ biến đổi từ cổ tròn cơ bản mà em thích.

Bài 11

CỘT MAY M T SỊ KIỂU BẦU L- SEN

- Biết cách vẽ một số kiểu bầu lá sen.
- Cắt may được một kiểu bầu lá sen đúng kĩ thuật.

Cổ áo có bầu là dạng cổ gồm có phần cắt ở thân áo và phần bầu (lá cổ) ráp vào. Tùy theo kiểu bầu mà vòng cổ ở thân áo có thể cắt theo dạng cổ tròn cơ bản, cổ trái tim...

Từ dạng bầu cơ bản có thể thay đổi về chi tiết vòng ngoài và cách trang trí tạo nên nhiều kiểu đa dạng, hợp thời trang. Nhiều kiểu bầu có cách ráp giống nhau. Sau đây là một số kiểu bầu lá sen.

I - CÁCH VẼ VÀ CẮT

BẦU LÁ SEN ĐỨNG

1. Cách vẽ

a) Vòng cổ thân áo

Vẽ như cổ tròn cơ bản.

b) Bầu áo

* Dạng tròn (h.51a)

– Gấp đôi vải, mặt phải vải ở trong.

$AB = 1/2 Vc \text{ thân áo} - 2,5(\text{cm})$;

$AA_1 = 6\text{cm}$;

$A_1C = \text{Bản bầu} = 8\text{cm}$.

– Nối A_1B ; O là điểm giữa của A_1B .

Từ O lấy lên $OO_1 = 2\text{cm}$. Vẽ đường chân bầu cong đều từ A_1 qua O_1 đến B.



- Từ B kẻ đường vuông góc với A_1B và lấy $BD = 7$ cm.

Nối CD . I là điểm giữa của CD . Từ I lấy lên $II_1 = 2$ cm. M là điểm giữa của BD . Từ M lấy ra $MM_1 = 1,5$ cm.

Vẽ đường cong CI_1DM_1B tạo vòng ngoài của bâu lá sen đứng.

* **Dạng nhọn** (h.51b)

Cách vẽ tương tự bâu dạng tròn, chỉ khác một số điểm :

- Vẽ đầu bâu dạng nhọn : vẽ đường cong CI_1D , kéo dài thêm một đoạn $DD_1 = 3$ cm.
- Nối D_1B tạo bâu dạng nhọn.

2. Cách cắt

- Vòng cổ thân áo :** như cổ tròn cơ bản.
- Bâu áo :** cắt gia đường may xung quanh lá bâu trong 0,5cm, lá bâu ngoài 1cm.

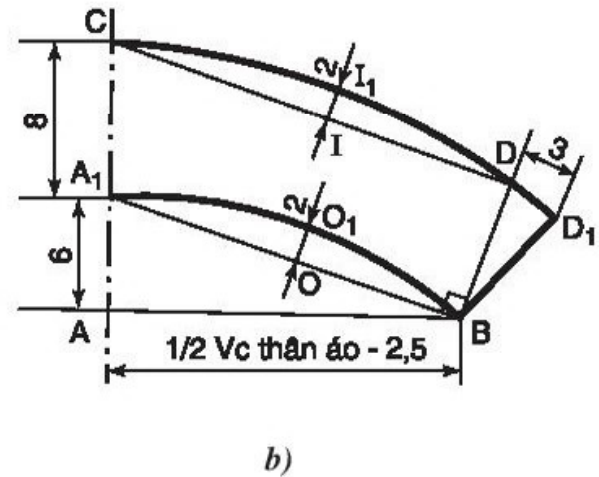
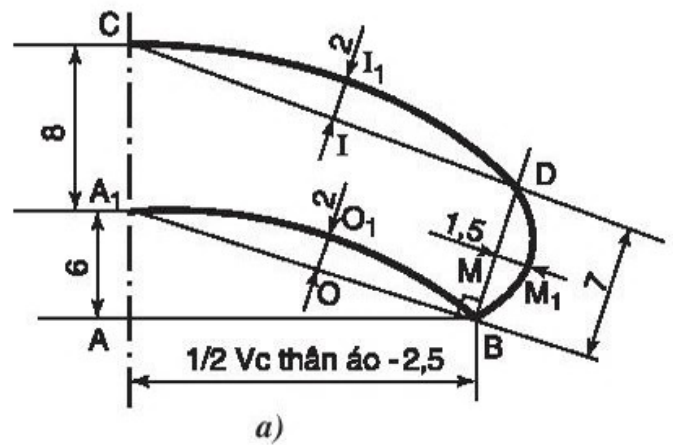

Hình 51. Cách vẽ bâu lá sen đứng

BÂU LÁ SEN NẰM

1. Cách vẽ

- Vòng cổ thân áo :** vẽ như cổ tròn cơ bản.
- Bâu áo :** vẽ dựa theo vòng cổ thân áo (h.52).
 - Đặt đường sườn vai thân trước trùng nhau ở điểm vào cổ và chờm qua 2,5cm ở phía đầu vai, ghim cố định.
 - Gấp đôi vải dùng để vẽ bâu.
 - Đặt 1/2 vòng cổ thân áo lên vải làm bâu áo, đường gấp đôi của thân sau áo trùng với đường gấp đôi của vải dùng để vẽ bâu.
 - Vẽ chân bâu theo vòng cổ bắt đầu từ đường giao khuy thân trước.



- Lấy thân áo ra, vẽ vòng ngoài của bâu áo. Rộng bâu $M_1N = 6 \div 7$ cm.
- + Vẽ đầu bâu dạng nhọn : Từ N, vẽ đường cong cách đều đường chân bâu MM_1 một khoảng bằng rộng bâu đến điểm N_1 , cách đường giao khuỷ 2,5cm. Nối MN_1 được bâu dạng nhọn.
- + Vẽ đầu bâu dạng tròn : Từ N_1 , lấy $N_1P = N_1M$. Nối MP . I là điểm giữa của MP . Từ I, lấy ra $II_1 = 2$ cm. Vẽ cong MI_1P được bâu dạng tròn.

Vòng ngoài bâu (lá cổ) có thể vẽ các dạng trang trí tùy ý.

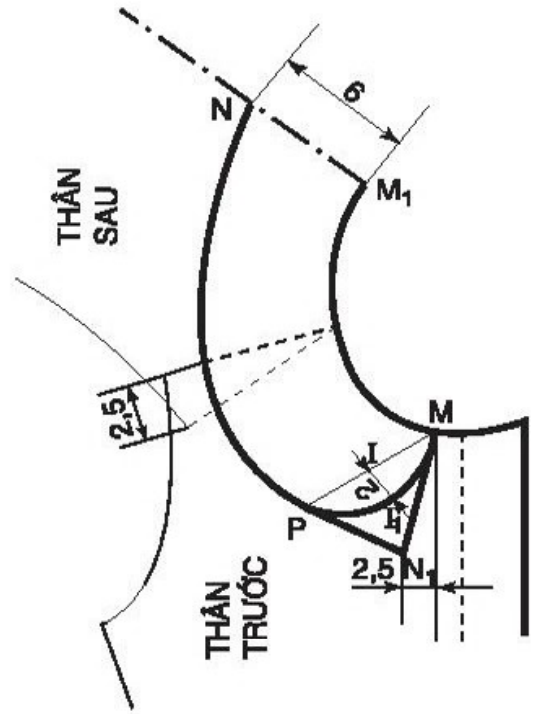

2. Cách cắt

- a) *Vòng cổ thân áo* : như cổ tròn cơ bản.
- b) *Bâu áo* : như bâu lá sen đứng.

Hình 52. Cách vẽ bâu lá sen nằm

BÂU LÁ SEN TIM

1. Cách vẽ

- a) *Vòng cổ thân áo* : vẽ như cổ trái tim.

* *Thân trước* (h.53a)

Vẽ vòng cổ cơ bản, sau đó điều chỉnh các chi tiết :

- Rộng cổ = Rộng cổ cơ bản $AA_1 + 1$ (cm).
 - Sâu cổ = Sâu cổ cơ bản $AA_2 + 8$ (cm).
- Nối ED ; O là điểm giữa của ED . $OO_1 = 1$ cm.
Vẽ cong EO_1D .

* *Thân sau* : Rộng cổ cơ bản + 1(cm).

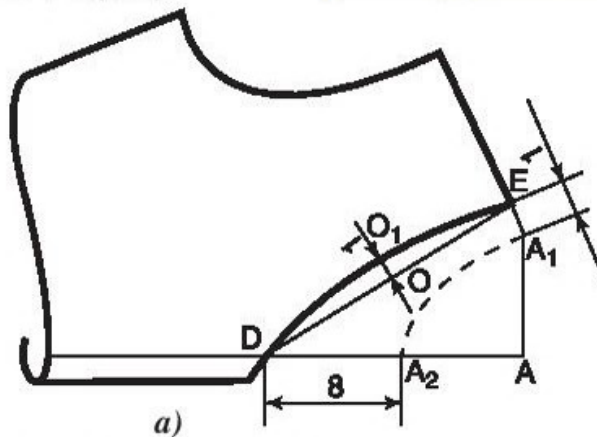
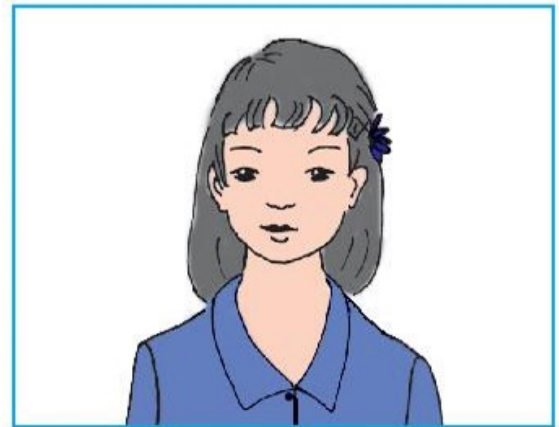

Hình 53a. Cách vẽ cổ trái tim

b) Bâu áo

Cách vẽ theo các dạng sau :

* Bâu lá sen tim dạng đứng, vải chéo sợi (h.53b).

– Vẽ hình chữ nhật ABCD. $AB = CD = V_c$ thân áo.

$AD = CB = 6 \div 8$ cm (tùy ý) ; $DD_1 = CC_1 = 0,5$ cm.

$DD_2 = CC_2 = 8$ cm ;

$AA_1 = BB_1 = 2$ cm (tùy ý).

– Vẽ bâu áo $A_1D_1D_2C_2C_1B_1$ (vẽ cong nhẹ D_1D_2 và C_1C_2).

* Bâu lá sen tim dạng nằm : vẽ dựa theo vòng cổ thân áo tương tự bâu lá sen nằm (h.53c).

2. Cách cắt

a) Vòng cổ thân áo : cắt gia đường may 0,5cm.

b) Bâu áo : cắt gia đường may lá bâu trong 0,5cm ; lá bâu ngoài 1cm.

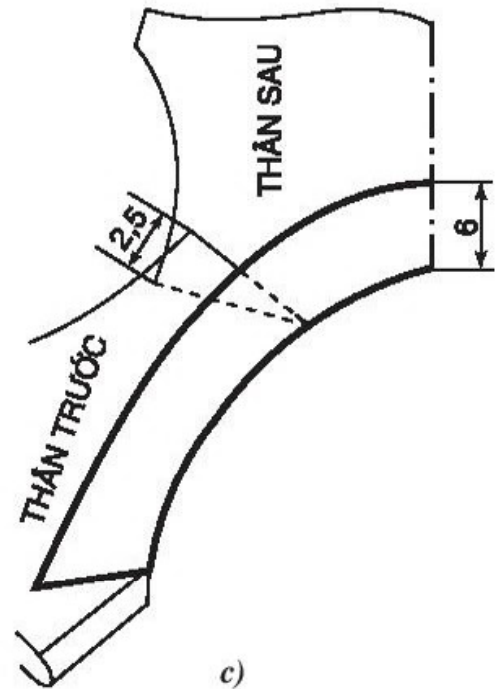
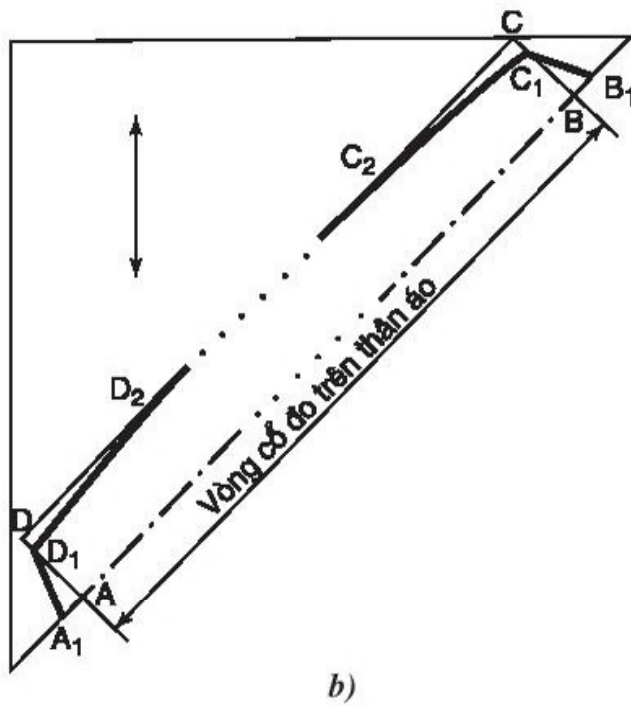

Hình 53b, c. Cách vẽ bâu lá sen tim

II - CÁCH MAY RÁP BÂU LÁ SEN

Để ráp bâu vào áo, cần sử dụng một dải vải canh xéo, may hai đường may để viền mép vải cổ áo và bâu áo vào trong. Cách này còn được áp dụng để ráp bâu lá sen tim, bâu nơ, bâu lính thủy...

1. May bâu (h.54)

- Đặt hai mặt phải bâu úp vào nhau, miếng bâu ngoài để dưới, miếng bâu trong để trên, may xung quanh, chừa lại đường chân bâu không may (h.54a).
- Cắt sửa vải thừa xung quanh bâu và bấm bốt vải ở phần cong cách đường may 0,2cm, để khi lộn bâu sang mặt phải không bị cộm (h.54b).

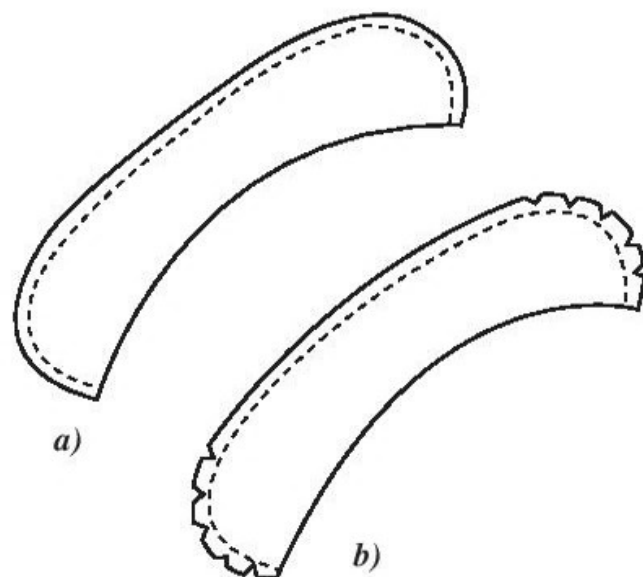

Hình 54. Cách may bâu lá sen

2. Ráp bâu vào thân áo (h.55)

- Bấm dấu điểm giữa thân áo và điểm giữa bâu áo. Đặt thân áo ở dưới, bâu áo ở trên, mặt dưới của bâu úp vào mặt phải thân áo, hai đầu bâu đặt đúng đường giao khuy (h.55a).
- Bẻ nếp áo chồm lên trên bâu (h.55b).
- Gấp đôi vải viền theo chiều dài, đặt lên trên áo và bâu áo. May một đường dính vải viền vào bâu áo và thân áo theo vòng cổ, cách mép 0,5cm, xén sửa xơ vải còn khoảng 0,4cm (h.55c).

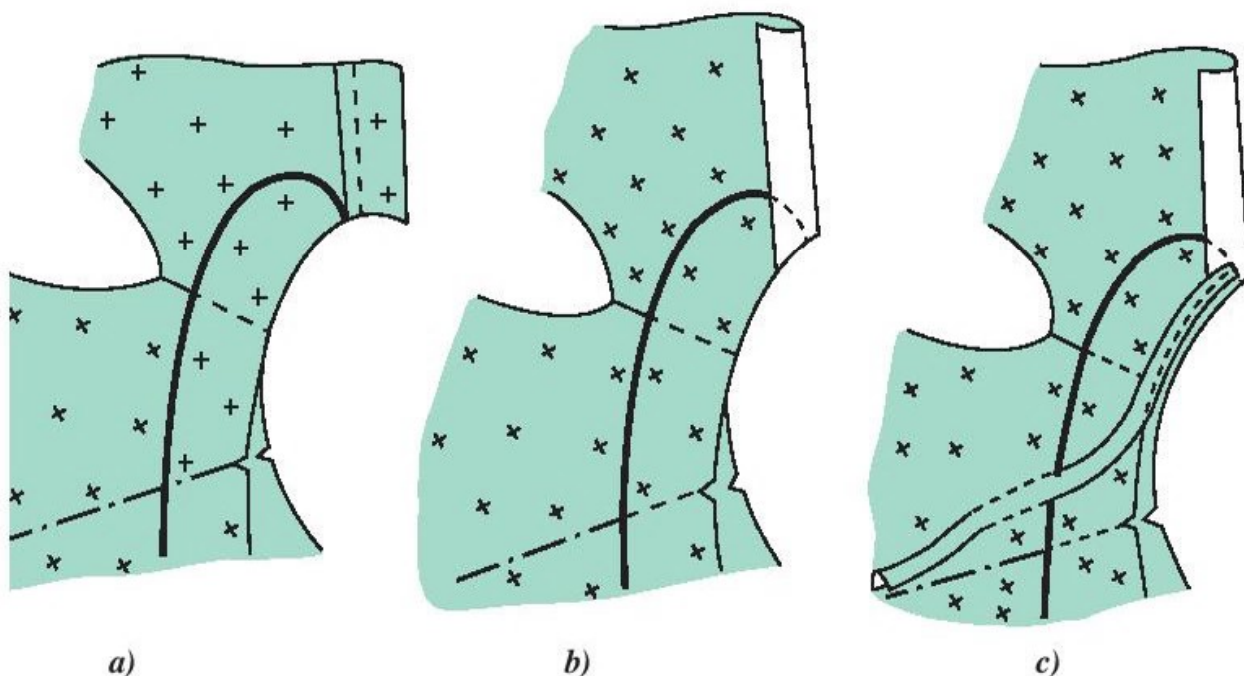

Hình 55a, b, c. Cách may ráp bâu lá sen

- Lộn nẹp áo trở lại mặt trái, miết phẳng đường may, gấp vải viền bọc mép vải xuống phía thân áo (h.55d), sau đó may sát mí (h.55e).

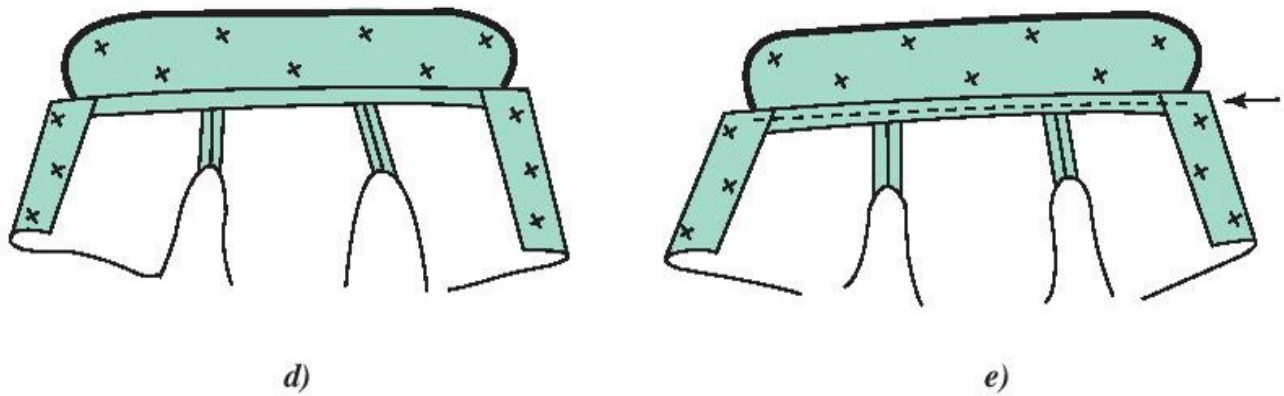

Hình 55d, e. Cách may ráp bâu lá sen

Ghi nhớ

Cổ áo có bâu là kiểu cổ gồm phần cắt ở thân áo và phần bâu (lá cổ) ráp vào. Tùy theo kiểu bâu mà vòng cổ ở thân áo có thể cắt theo dạng cổ tròn cơ bản, cổ trái tim ... ; vì vậy cần nắm vững công thức tính, cách vẽ cổ tròn cơ bản và các chi tiết biến đổi về rộng cổ, sâu cổ và cách vẽ các dạng cổ khác.

CÂU HỎI

1. Hãy trình bày cách vẽ, cách cắt và cách may kiểu bâu lá sen đứng hoặc bâu lá sen nằm.
2. Hãy vẽ lên giấy hai kiểu bâu mà em thích nhất.

THỰC HÀNH

C

ỘT MAY – O TAY LIỀN

- Nắm vững quy trình cắt may áo tay liền và cách vận dụng một kiểu cổ áo không bâu hoặc có bâu vào áo.
- Cắt may được một áo tay liền cho bản thân với kiểu cổ tùy chọn.

I - CHUẨN BỊ

1. **Lấy số đo** : Học sinh tập lấy số đo theo nhóm.
2. **Tính vải** : Chuẩn bị vải đủ để may áo và các phụ liệu cần thiết.
3. **Lựa chọn kiểu cổ áo, kiểu trang trí.**
4. **Các dụng cụ cắt may.**

II - QUY TRÌNH THỰC HÀNH

1. Vẽ và cắt

Đọc bản vẽ cắt may áo tay liền để nhớ lại công thức tính, cách vẽ (nếu cần).

a) Vẽ và cắt thân trước.

b) Vẽ và cắt thân sau.

c) Cắt vải viền cổ áo (cổ không bâu), nách áo hoặc vẽ và cắt bâu áo.

2. May

- Trước khi may cần kiểm tra lại kích thước của thân trước, thân sau về độ dài, hạ nách, rộng cổ.
- May áo theo quy trình sau :

a) Áo kiểu cổ không bâu

- Ráp đường sườn vai và tay liền.
- Viền cổ thân trước, thân sau.
- May cửa tay.
- Ráp sườn thân và tay.
- May gấu áo.
- Là (ủi) và đính khuy, thùa khuyết (nếu cần).

b) Áo kiểu cổ có bâu

- Ráp đường sườn vai và tay liền.
- May cổ áo.
- May cửa tay.
- Ráp sườn thân và tay.
- May gấu áo.
- Là (ủi), đính khuy, thùa khuyết.

III - ĐÁNH GIÁ

- * Học sinh tự đánh giá về các mặt sau :
 - Sự chuẩn bị thiết bị, dụng cụ, vật liệu ;
 - Quy trình may sản phẩm ;
 - Chất lượng sản phẩm : kích thước, đường may, hoàn thiện ;
 - Thời gian hoàn thành.
- * Học sinh đánh giá sản phẩm của bạn.

IV - MỘT SỐ MẪU GỢI Ý

Dựa vào kiến thức và kỹ năng đã học ở bài 9, 10, 11, em hãy thực hiện cắt may một áo tay liền với kiểu cổ tùy chọn hoặc một trong các mẫu gợi ý sau đây theo số đo của em.

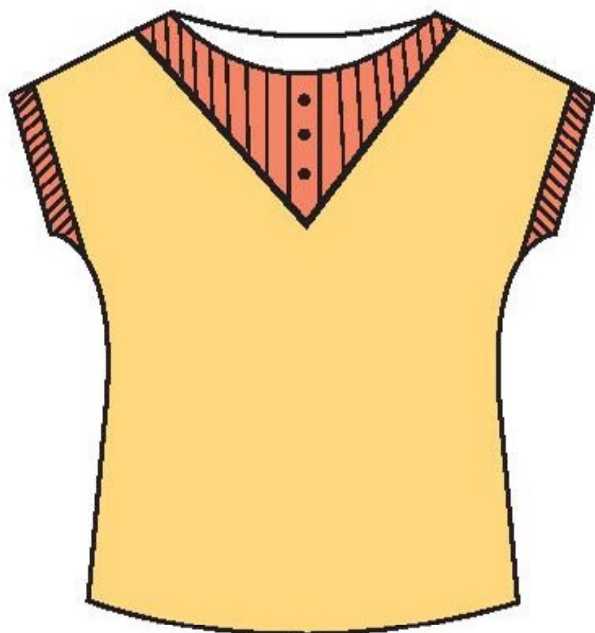

a)

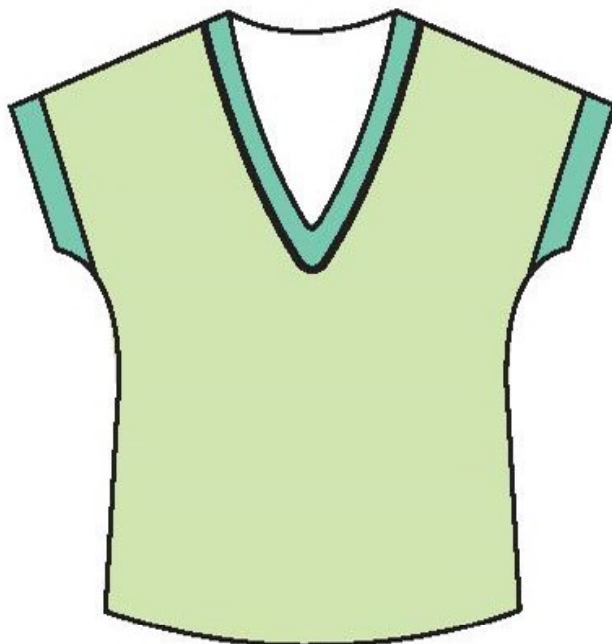

b)

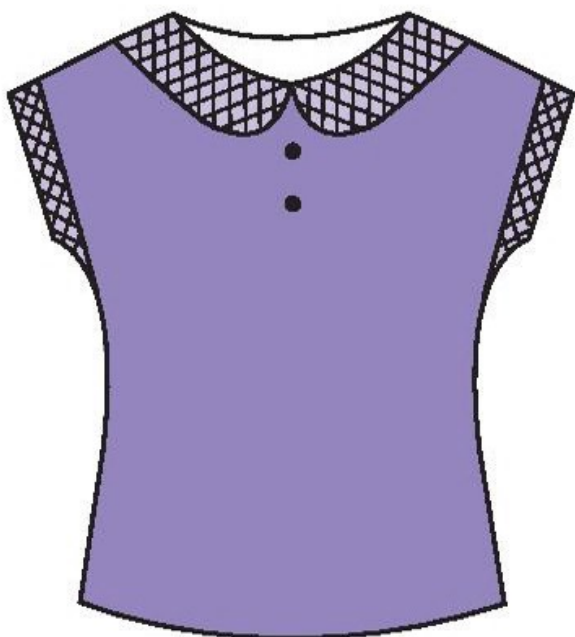

c)



d)

Hình 56. Một số mẫu áo tay liền :
a) Áo tay liền cổ thuyền nẹp viền ngoài ; b) Áo tay liền cổ trái tim nẹp viền ngoài ;
c) Áo tay liền bâu lá sen nằm ; d) Áo tay liền bâu lá sen tim.

I - SƠ ĐỒ TÓM TẮT NỘI DUNG

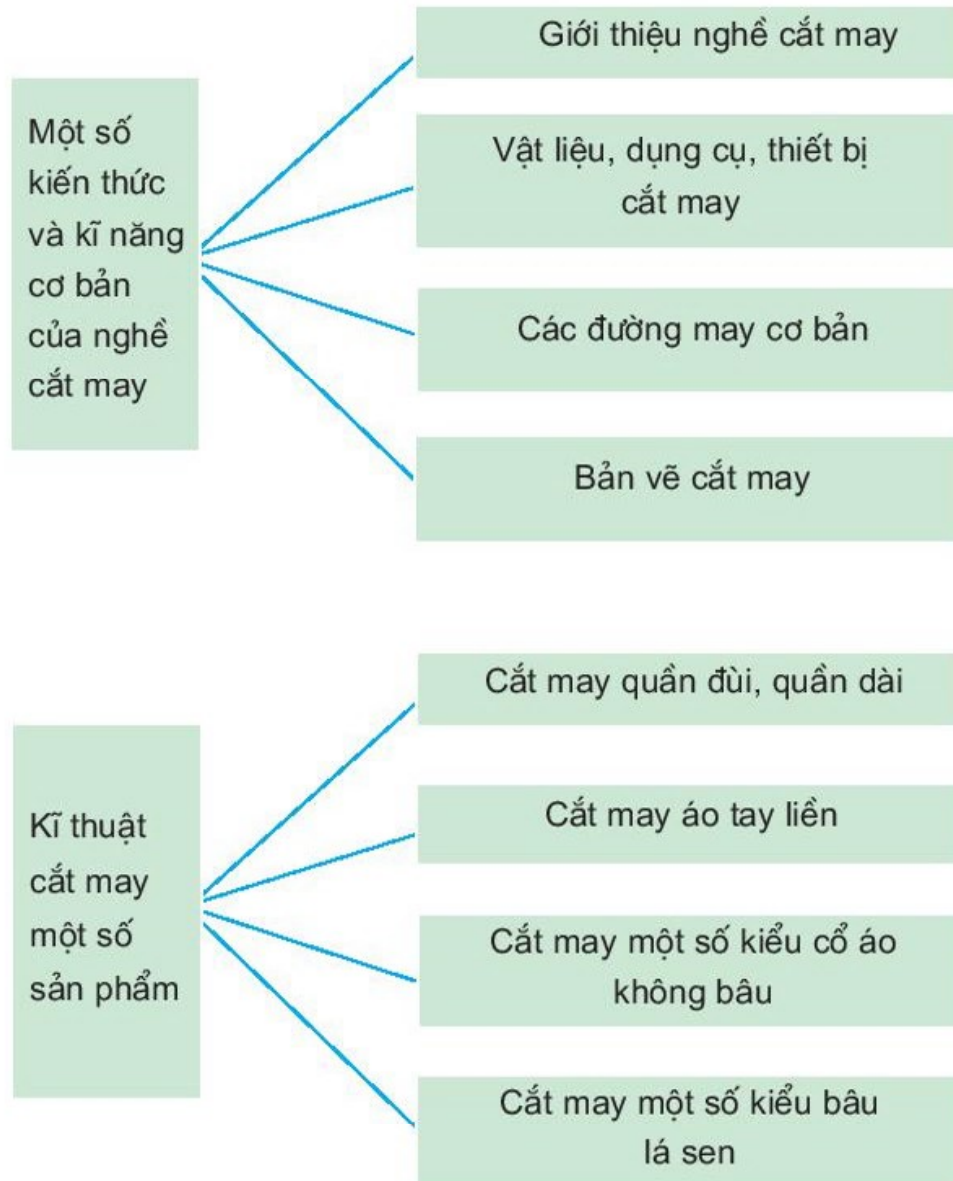

II - CÂU HỎI VÀ BÀI TẬP

1. Kể tên và nêu công dụng của các vật liệu may, dụng cụ cắt may.
2. Nêu các bộ phận chính của máy may.
3. Trình bày quy trình sử dụng máy may.

4. Hãy nêu nguyên nhân và cách điều chỉnh mũi may bị sùi chỉ, rối chỉ, đứt chỉ, đường may bị dúm.
5. Kể tên các kiểu can vải (may nối) và trình bày cách thực hiện một kiểu can vải thông dụng.
6. So sánh sự khác nhau giữa viền gấp mép (viền đẹp) và viền bọc mép ; nêu cách thực hiện kiểu viền gấp mép.
7. Trình bày quy trình thực hiện một sản phẩm may mặc.
8. Trình bày cách lấy số đo quần đùi hoặc quần dài và áo tay liền.
9. Hãy tính vải (khổ 0,9m và 1,2m) để may một áo tay liền với số đo (cm) sau :
Da : 60 ; Rv : 38 ; Dt : 12 ; Vc : 32 ; Vn : 80 ; Vm : 84.
10. Vẽ bản vẽ cắt may quần đùi hoặc quần dài theo số đo tùy chọn.
11. Vẽ bản vẽ cắt may thân trước áo tay liền, cổ thuyền theo số đo tùy chọn.
12. Vẽ một kiểu cổ áo không bâu và một kiểu cổ áo có bâu mà em thích nhất (vẽ từ dạng cổ cơ bản).

	<i>Trang</i>
Lời nói đầu	3
Bài 1. Giới thiệu nghề cắt may	5
Bài 2. Vật liệu và dụng cụ cắt may	11
Bài 3. Máy may	15
Bài 4. <i>Thực hành</i> - Sử dụng và bảo dưỡng máy may	25
Bài 5. Các đường may cơ bản	27
Bài 6. Bản vẽ cắt may	35
Bài 7. Cắt may quần đùi, quần dài	39
Bài 8. <i>Thực hành</i> - Cắt may quần đùi, quần dài	46
Bài 9. Cắt may áo tay liền	47
Bài 10. Cắt may một số kiểu cổ áo không bâu	54
Bài 11. Cắt may một số kiểu bâu lá sen	60
Bài 12. <i>Thực hành</i> - Cắt may áo tay liền	66
Ôn tập	69
Mục lục	71

Chịu trách nhiệm xuất bản : Chủ tịch Hội đồng Thành viên **NGUYỄN ĐỨC THÁI**
Tổng Giám đốc **HOÀNG LÊ BÁCH**

Chịu trách nhiệm nội dung : Tổng biên tập **PHAN XUÂN THÀNH**

Biên tập lần đầu : **TRẦN NGỌC KHÁNH – BÙI MINH HIỂN**

Biên tập tái bản : **VŨ THỊ VÂN**

Biên tập mỹ thuật, thiết kế sách : **LƯU CHÍ ĐỒNG**

Trình bày bìa : **BÍCH LA**

Sửa bản in : **VŨ THỊ VÂN**

Chế bản : **CÔNG TY CỔ PHẦN MỸ THUẬT VÀ TRUYỀN THÔNG**

CÔNG NGHỆ 9 - CẮT MAY

Mã số : 2H928T8

In bản, (QĐ ...) khổ 17 x 24 cm.

Đơn vị in : địa chỉ

Cơ sở in : địa chỉ

Số ĐKXB : 02-2018/CXBIPH/365-932/GD

Số QĐXB : /QĐ - GD ngày ... tháng ... năm 2018

In xong và nộp lưu chiểu tháng ... năm 2018

ISBN : 978-604-0-00133-7



HUÂN CHƯƠNG HỒ CHÍ MINH



SÁCH GIÁO KHOA LỚP 9

1. Ngữ văn 9 (tập một, tập hai)
2. Lịch sử 9
3. Địa lí 9
4. Giáo dục công dân 9
5. Âm nhạc và Mĩ thuật 9
6. Toán 9 (tập một, tập hai)
7. Vật lí 9
8. Hoá học 9
9. Sinh học 9
10. Công nghệ 9
 - Nấu ăn
 - Trồng cây
 - Cắt may
 - Lắp đặt mạng điện trong nhà
 - Sửa chữa xe đạp
11. Tiếng nước ngoài :
 - Tiếng Anh 9
 - Tiếng Nga 9
 - Tiếng Pháp 9
 - Tiếng Trung Quốc 9
 - Tiếng Nhật 9

mã vạch



Tem chống giả

Giá: